

De wereld van Start/Stop bij Bosch

Afleveringen:

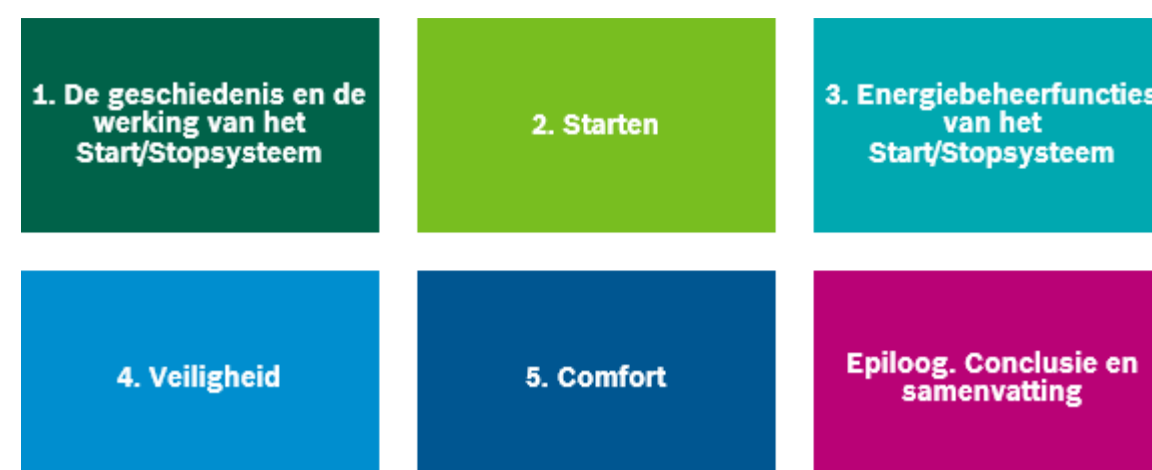

Aflevering 2. Starten

De startmotor

De startmotor schakelt de motor van voertuigen met een verbrandingsmotor in. Hij bestaat uit drie elementen: de elektrische motor, de solenoïde en het tandwiel. In 1913 volgde hij zijn voorganger op, de zwenkplaat. De startmotor is een belangrijk onderdeel van het systeem en zorgt ervoor dat de motor opnieuw goed aanslaat wanneer de start/stopfunctie geactiveerd is.



De knowhow van Bosch

Al meer dan een eeuw zorgt Bosch voor vernieuwing met zijn startmotoren. De eerste startmotor van Bosch was er één met een inertieltandwiel. Sindsdien ontwierp Bosch verschillende andere modellen. Momenteel heeft het bedrijf een uitgebreid assortiment startmotoren voor talloze voertuigen.

Wist u dit?
Startmotoren zijn uitgerust met permanente, schokgevoelige magneten. De tijd van herstellingen met een hamer is dan ook al lang voorbij.

Specifieke onderdelen van een start-stop-startmotor van Bosch

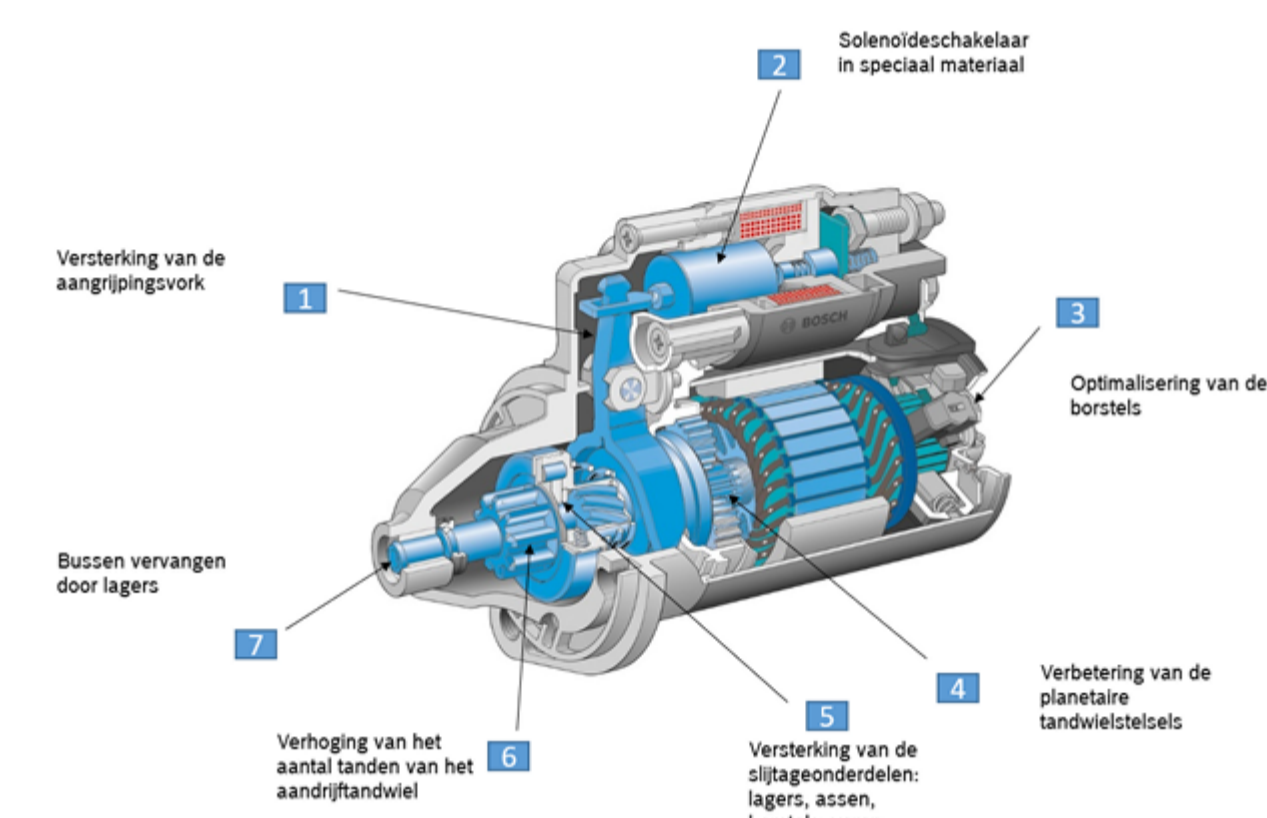

Voordelen van de start-stop-startmotor van Bosch

- Langere levensduur
- Goed voor 250.000 starts
- Geoptimaliseerd voor intens gebruik: 10 keer meer dan een standaardstartmotor.
- Minder lawaai en verbeterd tandwielmechanisme.
- Snelle start.
- Beperkt de CO₂-uitstoot met 8%.

Wist u dit?
Het assortiment start-stop-startmotoren van Bosch bestond in 2020 uit 28 referenties voor standaardvervanging en 71 nieuwe referenties.

start-stop-startmotor en accu

Zonder de stroom van de accu kan de startmotor de motor van het voertuig niet laten draaien. Om een benzinemotor te starten, is 100 tot 150 ampère stroom nodig. Bij een dieselmotor gaat dat van 200 tot 250 ampère. Om de intensiteit van de stroom te meten, is een aangepaste ampèretang nodig.

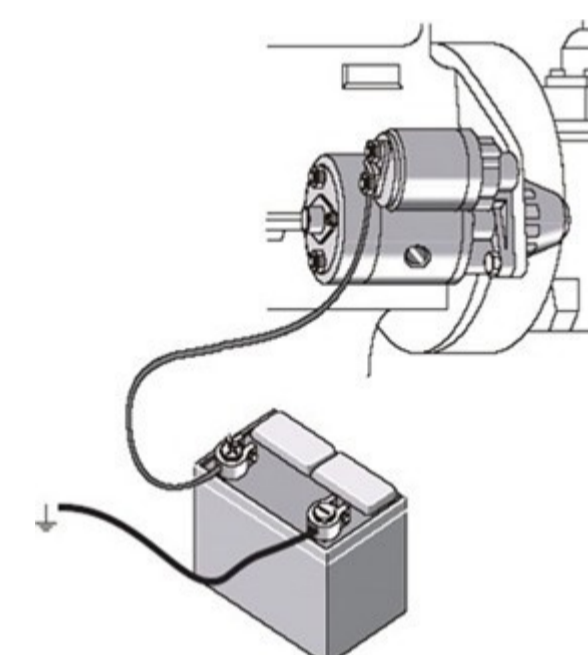

Toerentalsensor

De toerentalsensor (of krukasensor) geeft informatie over de activiteit van de motor. Bij het start/stopstelsel geeft hij de exacte positie van de stop weer om de motor sneller te laten starten.

Injectiesysteem

Het injectiesysteem staat garant voor de goede werking van het start/stopstelsel en voor een efficiënte start, zowel bij een benzine- als bij een dieselmotor.

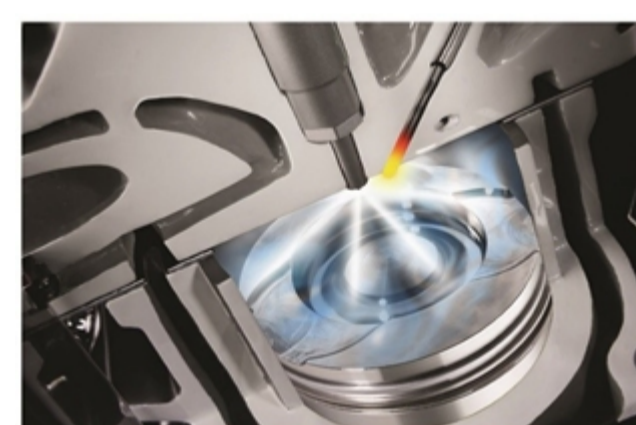

Stay up to date



Naam en adres
Robert Bosch N.V.
Henri Joseph Genesseestraat 1
1070 Brussel

Leden van het Directiecomité
Patrick Incewili
Helko Carie

Telefoonnummer
+32 2 525 51 95

E-mailadres
Contact@be.bosch.com

Registratienummers
Nummer RPR: 0420.377.016

Ondernemingsnummer
BE 420.377.016