



BOSCH

Tehnologija za život

Bosch eXchange program

za common-rail sustave

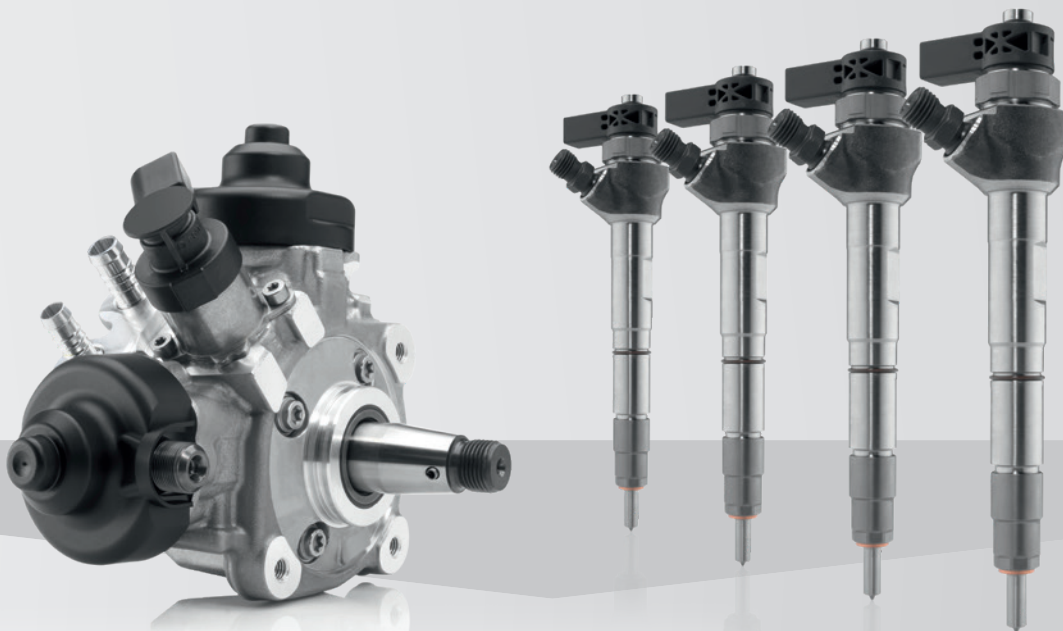

Bosch eXchange program za common-rail sustave

Pregled

Bosch je u svijetu jedan od vodećih proizvođača dizelskih sustava ubrizgavanja goriva i posjeduje izuzetnu ekspertizu za dizelske sustave. Bosch eXchange program za common-rail sustave, autoservisima nudi visokokvalitetnu alternativu za popravke osobnih i gospodarskih vozila na bazi njihove aktualne vrijednosti. Obnovljeni dijelovi koji su i ekonomičniji, testiraju se prema istim standardima kvalitete kao i originalni dijelovi. Time se autoservisima omogućava da svojim klijentima pošalju privlačne ponude prilagođene starosti vozila.

Sveobuhvatni asortiman

Bosch eXchange program dijelom se sastoji od tvornički obnovljenih proizvoda. Međutim, kako bi se sveobuhvatnim asortimanom postigla velika pokrivenost tržišta, on se može dopuniti i novim dijelovima.

Certificirano tvorničko obnavljanje proizvoda

Tvorničko obnavljanje proizvoda provodi se u certificiranim tvornicama koje zadovoljavaju visoke standarde industrije motornih vozila. Time se jamči izvrsna kvaliteta i pouzdanost Bosch eXchange proizvoda.

Velika pokrivenost tržišta

Common-rail eXchange program nudi široki asortiman proizvoda za većinu vozila opremljenih common-rail tehnologijom Boscha.

Više od 50 godina iskustva

Bosch ima već desetljećima dugo iskustvo u obnavljanju dijelova motornih vozila. Prva razvodna visokotlačna pumpa obnovljena je 1971. godine.

Dokazana kvaliteta

Bosch eXchange originalni pečat na ambalaži obnovljenog proizvoda pruža vam sigurnost da je Bosch eXchange proizvod kontroliran i testiran toliko rigorozno kao i novi Bosch proizvod.



Povoljan omjer cijene i performansi

S cjenovnom **prednošću** do

30 %

u odnosu na usporedive komponente iz programa novih dijelova, Bosch eXchange proizvodi odlično su rješenje za popravke vozila zasnovane na aktualnoj vrijednosti vozila.

Bosch eXchange proizvodi isporučuju se s istim jamstvom kao i za nove proizvode.



Odgovornost i održivost

Ponovnom uporabom proizvoda podržava se održivo korištenje prirodnih resursa. Povratom rabljenih dijelova autoservisi znatno pridonose kružnom gospodarstvu.



Bosch eXchange program za common-rail sustave

Asortiman i pojedinosti o proizvodu



	Bosch eXchange common-rail visokotlačne pumpe	Bosch eXchange common-rail injektori
	Bosch eXchange common-rail visokotlačne pumpe komprimiraju gorivo do 2700 bar i dobavljaju ga u traženoj količini. Da bi se to učinilo, one konstantno pumpaju gorivo u visokotlačni spremnik (rail) i time održavaju tlak sustava. Traženi tlak dostupan je čak pri manjem broju okretaja motora, i nakon što se generiranje tlaka odvoji od broja okretaja motora.	Bosch eXchange common-rail injektori ubrizgavaju gorivo izravno u komoru izgaranja. Opskrbljuju se gorivom iz tlačnog spremnika (rail) kroz visokotlačne vodove za gorivo. Elektronički upravljački uređaj motora regulira uklopni ventil integriran u injektoru, a on otvara i zatvara injektor. Uklopni ventil može biti reguliran elektromagnetski ili putem piezo elementa.
Područje primjene		
Pregled prednosti	<ul style="list-style-type: none"> ▶ Velika snaga i tihi rad motora, s traženom opskrbom količinom goriva i tlakom ▶ Velika učinkovitost, jer je tlak rail dostupan već kod manjih brojeva okretaja motora ▶ Smanjena potrošnja goriva, u kombinaciji sa start/stop sustavima ▶ Dugi radni vijek trajanja, zahvaljujući robusnoj izvedbi 	<ul style="list-style-type: none"> ▶ Visokoučinkovito ubrizgavanje goriva, zahvaljujući izuzetno kratkim intervalima ubrizgavanja i višestrukom ubrizgavanju ▶ Učinkovito izgaranje goriva, miran rad i velika snaga motora u svim situacijama vožnje, zahvaljujući prethodnom, glavnom i naknadnom izgaranju ▶ Tiho i maksimalno učinkovito izgaranje, zahvaljujući individualno upravljano izgaranju u svakom cilindru ▶ Brzo zaustavljanje izgaranja hidrauličnim zatvaranjem igle sapnice

Sveobuhvatni Bosch eXchange program za dizelska vozila

Bosch eXchange proizvod	Primjena	Tlak sustava do	Koristi se u slijedećim markama motornih vozila
Common-rail injektor (CRI, CRIN)	osobna, gospodar. i vancestovna vozila	2700 bar	AGCO, Audi, BMW, Citroen, CNH, Dacia, Deutz, Fiat, Ford, Hyundai, Isuzu, Iveco, John Deere, Kia, MAN, Mercedes-Benz, Nissan, Opel, Peugeot, Renault, Toyota, Volkswagen, Volvo
Visokotlačna pumpa (CP1, CP3, CP4)	osobna, gospodar. i vancestovna vozila	2700 bar	AGCO, Audi, BMW, Citroen, CNH, Dacia, Deutz, Fiat, Ford, Hyundai, Isuzu, Iveco, John Deere, Kia, MAN, Mercedes-Benz, Nissan, Opel, Peugeot, Renault, Toyota, Volkswagen, Volvo
Pumpa-injektor	osobna vozila	2200 bar	Audi, Ford, Seat, Skoda, Volkswagen
Pumpa-injektor	gospodarska i vancestovna vozila	2050 bar	Iveco, Scania, Volvo
Pumpa-vod-injektor	gospodarska i vancestovna vozila	1800 bar	DAF, Deutz, Liebherr, Mack, Mercedes-Benz, MTU
Razvodna visokotlačna pumpa	osobna, gospodar. i vancestovna vozila	1950 bar	Audi, BMW, Fiat, Ford, Isuzu, Iveco, GM, Opel, Peugeot, Renault, Volkswagen
Sklop držača injektora	osobna, gospodar. i vancestovna vozila	1800 bar	Audi, BMW, Citroen, Ford, John Deere, MAN, Mercedes-Benz, Opel, Renault, Scania, Volkswagen, Volvo
Denoxtronic opskrbni modul	gospodarska i vancestovna vozila	niskotlačno područje	AGCO, CNH, Cummins, DAF, Deutz, Iveco, MAN, Renault, Scania, Volvo

Bosch eXchange program za common-rail visokotlačne pumpe

Pojedinosti o tvorničkom obnavljanju proizvoda

Ugradnja loše obnovljenih proizvoda dizelskog sustava može prouzročiti probleme na vozilima klijenata autoservisa, a čak može rezultirati oštećenjem motora. Posljedice toga mogu biti značajne, već i zbog radnih tlakova do 2700 bar u common-rail sustavima. Zbog toga se osigurajte i naručite Bosch eXchange obnovljene proizvode.

Bosch eXchange visokotlačna pumpa

- 100% se zamjenjuju dijelovi izloženi trošenju. Sve ponovno uporabive komponente kontroliraju se i obnavljaju na bazi ekspertize originalne opreme Boscha i prema potrebi zamjenjuju s originalnim rezervnim dijelovima Boscha.

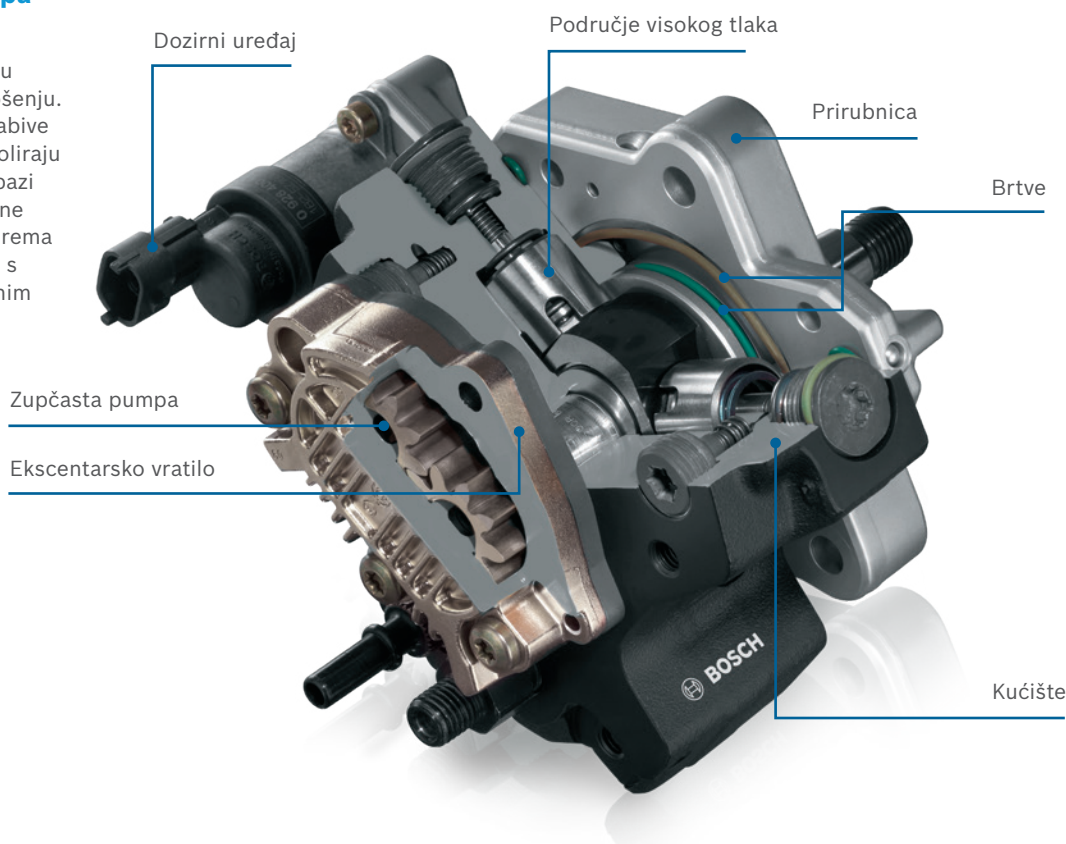

Mogući rizici ako se ne koriste originalne Bosch visokotlačne pumpe

Uzrok	Moguće posljedice	Pridruženi rizici
1. Mehaničko oštećenje na kućištu pumpe	Propuštanje, nedovoljno visok tlak	Prekid rada motora, požar na motoru
2. Brtve čahure i radijalnog vratila nisu zamijenjene s originalnim novim dijelovima	Propušta goriva, razrjeđivanje motornog ulja	Totalni kvar pumpe zbog zaribavanja
3. Ponovna uporaba starih brtvi i vijaka	Unutarnje i vanjsko propuštanje	Prekid rada motora, oštećenje motora
4. Mehaničko oštećenje na glavi motora	Različita kompresija (ventila)	Razrjeđivanje motornog ulja, smanjena snaga motora
5. Dozirni uređaj nije zamijenjen s originalnim novim dijelom	Pogoršan rad zbog hrđe i naslaga	Smanjena ili pogoršana snaga motora
6. Ekscentarsko vratilo nije obnovljeno	Razrjeđivanje motornog ulja	Totalni kvar pumpe zbog zaribavanja, oštećenje motora
7. Trošenje u zoni visokog tlaka	Neprecizna opskrba gorivom	Smanjena snaga motora, problemi pri pokretanju motora ili čak totalni kvar visokotlačne pumpe zbog zaribavanja

Bosch eXchange program za common-rail injektore

Pojedinosti o tvorničkom obnavljanju proizvoda

Bosch tvorničko obnavljanje proizvoda zahtijeva ne samo zamjenu svih dijelova izloženih trošenju, nego i što je najvažnije, zamjenu svih kritičnih komponenata sa 100% novim dijelovima. Maksimalna radna pouzdanost dodatno je zajamčena standardima proizvodnje visoke preciznosti i rigoroznom kontrolom kvalitete.

Bosch eXchange common-rail injektor

- 100% se zamjenjuju dijelovi izloženi trošenju. Sve ponovno uporabive komponente kontroliraju se i obnavljaju na bazi ekspertize originalne opreme Boscha i prema potrebi zamjenjuju s originalnim rezervnim dijelovima Boscha.

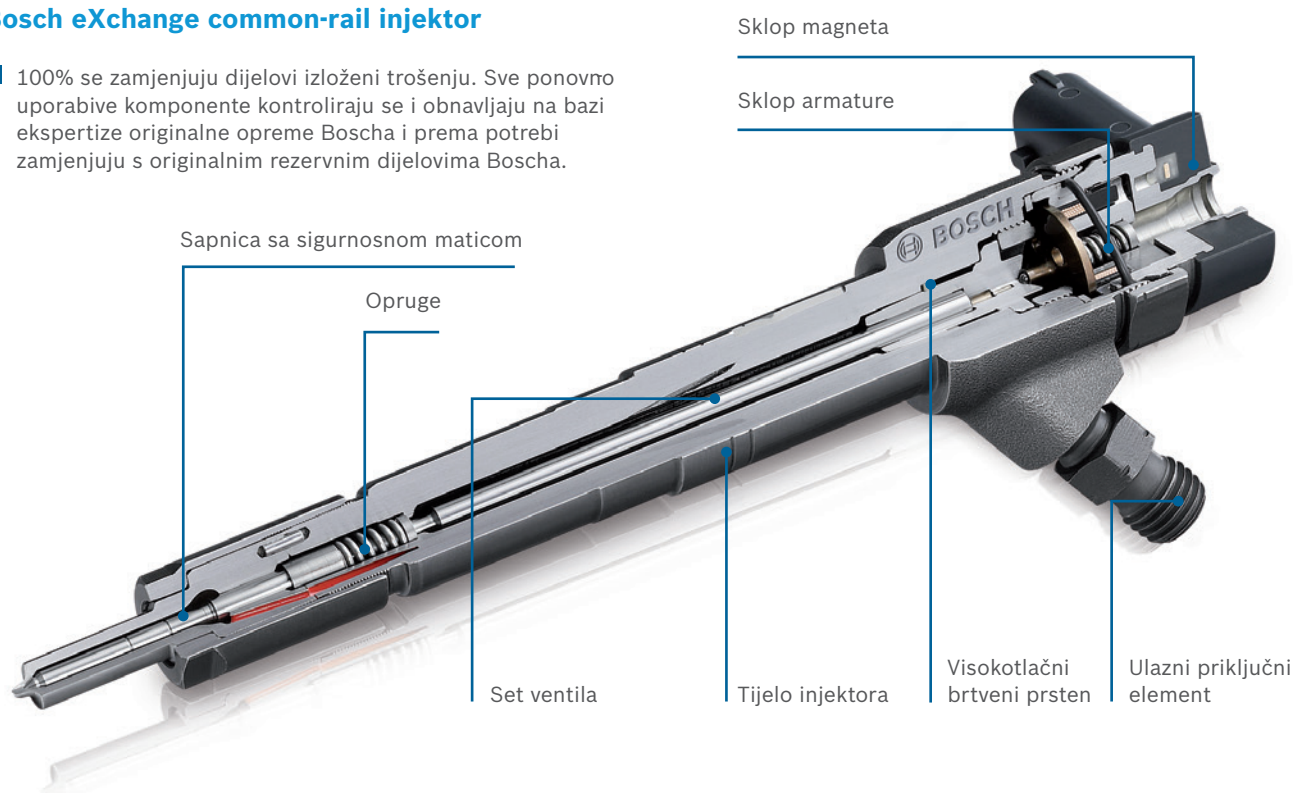

Mogući rizici ako se ne koriste originalne Bosch visokotlačne pumpe

Uzrok	Moguće posljedice	Pridruženi rizici
1. Ponovna uporaba stare sapnice i stare sigurnosne matice sapnice	Propuštanje na spoju sapnice i stare sigurnosne matice ili pogrešna aktivnost ubrizgavanja	Smanjena snaga motora, negativni učinak na emisije zagađivača u ispušnim plinovima i moguće oštećenje motora
2. Set ventila nije zamijenjen originalnim novim dijelovima	Više nije zajamčena milisekunda točnosti aktiviranja sapnice i povećani je povratni tok goriva	Nemiran rad motora, smanjena snaga motora, povećana potrošnja goriva
3. Ponovna uporaba starih opruga	Gubitak sile opruge, lom opruge i pogrešna aktivnost ubrizgavanja	Negativni učinak na emisije zagađivača u ispušnim plinovima, oštećenje motora
4. Visokotlačni brtveni prsten nije zamijenjen originalnim novim dijelom	Propuštanje, različita aktivnost ubrizgavanja	Gubitak snage i čak oštećenje motora
5. Ponovna uporaba starog ulaznog priključnog elementa	Propuštanje goriva, neispravan filter rubnog tipa	Smanjena snaga motora, negativni učinak na emisije zagađivača u ispušnim plinovima i moguće oštećenje motora
6. Mehaničko oštećenje ili korozija na tijelu injektora	Propuštanje goriva	Prekid rada motora, požar na motoru

Bosch eXchange program za common-rail sustave

Kvaliteta u svakom detalju

Pri Bosch tvorničkom obnavljanju proizvoda u certificiranim tvornicama koriste se provjereni i dokumentirani postupci za svaku pojedinačnu radnu operaciju. Kompletni proces nadzire se rigoroznim sustavom osiguranja kvalitete. Čak prije početka tvorničkog obnavljanja, svi proizvodi moraju proći proces odobrenja zasnovan na standardima originalne opreme. Ovi se proizvodi testiraju pri ekstremnim uvjetima, za radni vijek trajanja, otpornost na vibracije, robusnost prema vremenskim utjecajima i na nepropusnost. Rezultat: Bosch kvaliteta obnovljenog proizvoda identična je novo proizvedenim proizvodima.

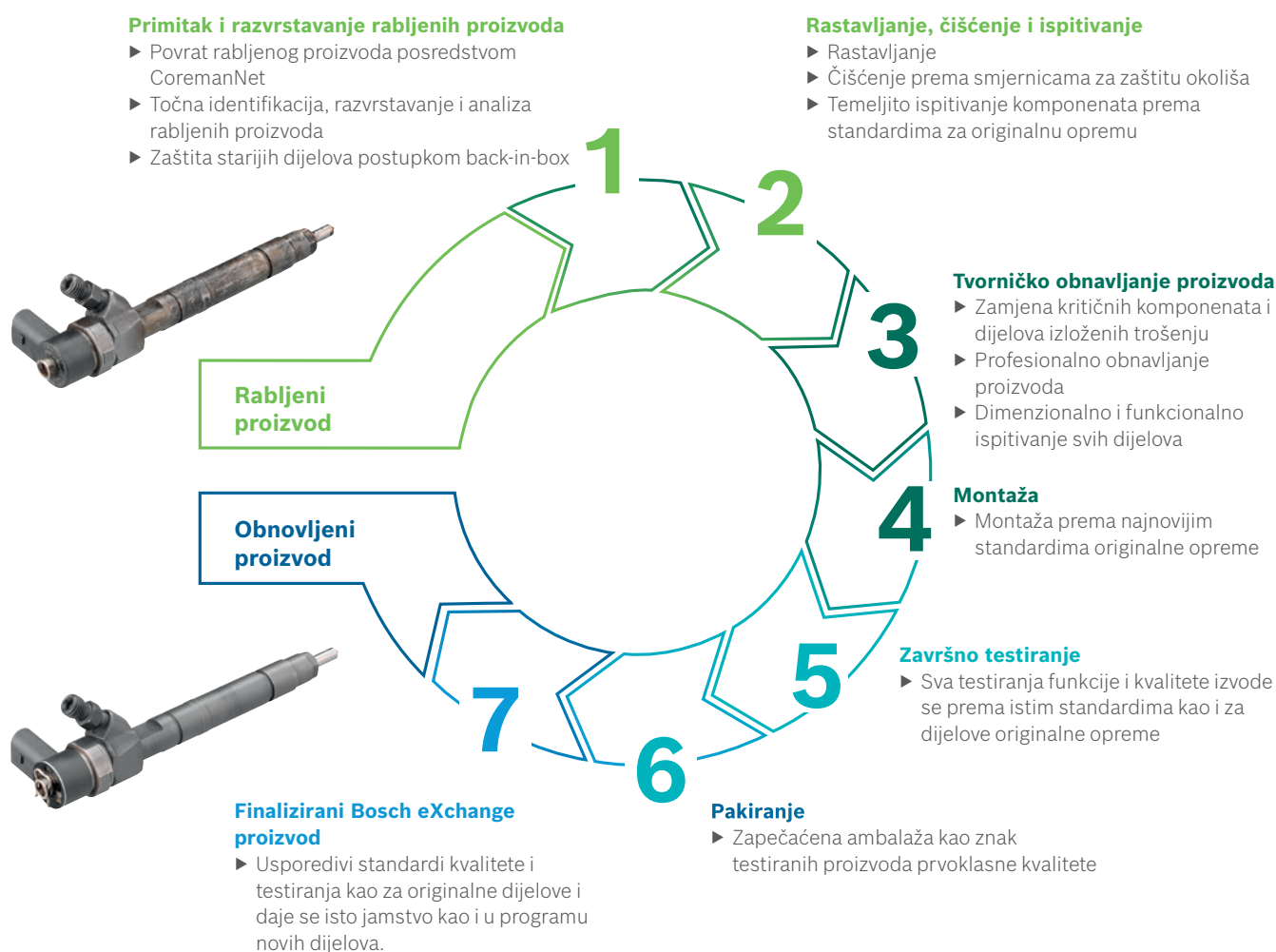

Bosch eXchange program za common-rail sustave

Dobar izbor

Bosch eXchange program pruža mogućnost izvođenja popravaka na vozilu prema aktualnim parametrima vozila, a autoservisima omogućava da ekonomično kalkuliraju i da troškove poslovanja održavaju niskim. Obnovljeni proizvodi isporučuju se spremni za ugradnju, a time se rasterećuje stručno osoblje autoservisa i skraćuje vremenski period čekanja klijenata autoservisa za završetak popravka njihovih vozila. Ovime Bosch nudi i značajnu cjenovnu prednost u odnosu na nove proizvode, a time se čuvaju prirodni resursi i štiti prirodni okoliš. Isplati se pouzdanje u Bosch eXchange program.

Pregled prednosti u vašu korist:

- ▶ Velika pouzdanost funkcije, dugi radni vijek trajanja
- ▶ Moderna tehnologija
- ▶ Široki asortiman proizvoda, velika pokrivenost tržišta
- ▶ Ušteda na vremenu zahvaljujući spremnosti za ugradnju Bosch eXchange obnovljenih proizvoda
- ▶ Sigurne cijene zahvaljujući preciznoj kalkulaciji
- ▶ Cjenovna prednost usporedbom s programom novih dijelova
- ▶ Jamstva za vozilo ostaju važeća
- ▶ Pridonosi ispunjavanju zakonskih zahtjeva za emisije zagađivača u ispušnim plinovima
- ▶ Daje se isto jamstvo kao i za program novih dijelova
- ▶ Zaštita prirodnih resursa i prirodnog okoliša



Jednostavan povrat rabljenog proizvoda putem CoremanNet

Nesmetan povrat rabljenog proizvoda jamče jasni kriteriji povrata, brzo povećanje dobiti i promptno kreditiranje deponirane vrijednosti.



www.coremannet.com



Bosch eXchange: sigurnosno pakiranje za autoservise

Kada se koristi zamjenski proizvod, Bosch preporuča korištenje originalnih Bosch eXchange proizvoda. Time se na minimum smanjuje rizik za vozila klijenata autoservisa. Bosch zamjenjuje ne samo neispravne komponente, nego i sve komponente koje su važne za **dugi radni vijek trajanja i pouzdanu funkciju** zamjenskog dijela.

Što pokreće vas, pokreće i nas.

Bosch tehnološka rješenja nalaze primjenu u cijelom svijetu, u gotovo svim motornim vozilima. Nama su u prvom planu ljudi i osiguranje njihove mobilnosti.

Njima posvećujemo više od 130 godina našeg pionirskog duha i ekspertize u istraživanju i proizvodnji.

Postprodaji i autoservisima diljem svijeta nudimo modernu dijagnostičku opremu i opremu prilagođenu autoservisima, kao i široki a sortiman rezervnih dijelova za osobna i gospodarska vozila:

- ▶ Rješenja za učinkovite popravke motornih vozila
- ▶ Inovativna oprema i softveri za autoservise
- ▶ U svjetskim razmjerima najveća ponuda novih rezervnih dijelova i obnovljenih proizvoda
- ▶ Razgranata mreža veletrgovaca za brzu i pouzdanu opskrbu rezervnim dijelovima
- ▶ Služba za kompetentno pružanje stručnih savjeta putem Hotline
- ▶ Sveobuhvatna ponuda školovanja i seminara za stručno osoblje autoservisa
- ▶ Ciljana podrška službama prodaje i marketinška podrška

Saznajte više na
www.bosch-autodijelovi.hr

Robert Bosch d.o.o.

Auto oprema

Kneza Branimira 22

10 040 Zagreb

www.bosch-autodijelovi.hr