

01 Програмне забезпечення **ESI[tronic] Evolution**

ESI[tronic] Evolution (стандартна версія)	8-11
ESI[tronic] Evolution (36 місяців)	12-14
ESI[tronic] Evolution (для KTS 250)	15

02 Діагностика **блоків управління**

KTS 560	18
KTS 590	19
KTS Truck	20

03 KTS - адаптери **„Easy Connect”**

Адаптери для KTS	22-23
Адаптери для сільськогосподарської і будівельної техніки (OHW1 і OHW2)	24-48

04 Діагностика двигуна **Мотортестери FSA**

FSA 500	50-51
FSA 720	52
FSA 740	53-54
FSA 050	55
SMT 300	56

05 FSA – **Адаптери та перехідники**

Універсальні перехідники	58-60
------------------------------------	--------------

06 Сервісне обслуговування **акумуляторів**

Зарядний пристрій BAT 115	62
Зарядний пристрій BAT 645	63
Зарядний пристрій BAT 6120	64
Додаткове обладнання	64

07	Установки заправки кондиціонерів ACS з холодоагентом R-1234yf	
ACS 863		66
ACS 663-P		67
ACS 563 P		68

08	Установки заправки кондиціонерів ACS з холодоагентом R-134a	
ACS 753		70
ACS 653-P		70
ACS 553 P		71
ACS 810		72

09	Акcesуари для установок заправки кондиціонерів	
Акcesуари		74-84

10	Витратні матеріали для установок заправки кондиціонерів	
Витратні матеріали		86-88

11	Тестування дизельних систем	
DCI 200		90-91
DCI 700		92-93

12	Інструменти для ремонту та обслуговування дизельних систем	
Інструменти для дизельних сервісів		96
CRIN/CRІ Ступінь 3 повний комплект.		97
CRІ/CRIN Ступінь 3 повний комплект.		98
Denoxtronic		99
Основне випробувальне та ремонтне обладнання компонентів системи Denoxtronic (Denox)		100
Інструменти для ремонту насосів-форсунок UI-P для легкових автомобілів - рівень 3 (ремонт та регулювання електромагнітних клапанів)		101
Діагностичний комплект PC/LD для систем Denoxtronic в легкових автомобілях і мікроавтобусах.		102
Мірна система для вимірювання переливу форсунок CRІ/CRIN		103
Комплект BTG 5120 для професійного обслуговування та ремонту бензинових форсунок Bosch		104

13	Прилади для калібрування систем допомоги водієві ADAS	
DAS 3000 S20		106-108
Комплекти мішеней та килимків для DAS 3000		109
DAS 3000 Розширення фронтальний радар LIDAR.		110
Dopler симулятор для DAS 3000		110
SCT 815 S1		111
SCT 815 S2		111
SCT 415		112
SCT 415 Nissan.		112
Прилади активного/пасивного налаштування радіолокаційних датчиків		112
Калібрувальні мішені DAS 3000		113-118

Програмне забезпечення ESI[tronic] Evolution

ESI [tronic] Evolution (стандартна версія)	8-11
Esi [tronic] Evolution (Версія на 36 місяців)	12-14
Esi [tronic] Evolution (Версія для KTS 250)	15



Bosch Connected Repair

	№ у каталозі
Базовий DIAGNOSTIC* A SD TSB EBR	1 987 P12 820
Базовий DIAGMOSTIC**	1 987 P12 830
Просунутий PRO* A SD SIS TSB EBR CoRe Bosch Connected Repair	1 987 P12 840
Просунутий PRO**	1 987 P12 860
Майстер MASTER* A SD SIS TSB EBR M P CoRe Bosch Connected Repair	1 987 P12 910
Майстер MASTER**	1 987 P12 920

* Основна ліцензія
** Додаткова ліцензія

A – Обладнання транспортного засобу, інформація про транспортний засіб
SD – Діагностика драйверів
SIS – Сервісна інформаційна система. Посібники
TSB | EBR – Опис відомих дефектів і несправностей
M – Механіка

P – Електричні схеми систем комфорту
CoRe – Connected Repair «Ідклучений ремонт». Робота пристроїв в мережі
D – Список деталей для дизельних агрегатів
E – Список деталей для електроузелів
K2 – Інструкції з ремонту стартерів/генераторів
K3 – Інструкції з ремонту ремонту дизельних систем



Bosch Connected Repair

Діагностика та ремонт

Програмне забезпечення для вантажівок,
сільськогосподарської та будівельної техніки

	№ у каталозі
TRUCK* Діагностика блоків управління, посібники з ремонту, інструкції з пошуку несправностей, контрольні параметри, електричні схеми, каталог запчастин, сервісна інформація та графіки технічного обслуговування вантажівок, причепів та автобусів	1 987 P12 400
TRUCK**	1 987 P12 405
TRUCK Upgrade* (для активних клієнтів ESI SD і ESI SD/SIS) Діагностика блоків управління, посібники з ремонту, інструкції з пошуку несправностей, контрольні параметри, електричні схеми, каталог запчастин, сервісна інформація та графіки технічного обслуговування вантажівок, причепів та автобусів	1 987 P12 404
TRUCK Upgrade**	1 987 P12 406

	№ у каталозі
OHW1* Сільськогосподарська техніка	1 987 P12 260
OHW1**	1 987 P12 266
OHW2* Спеціальна та будівельна техніка	1 987 P12 278
OHW2**	1 987 P12 284

* Основна ліцензія
** Додаткова ліцензія

A – Обладнання транспортного засобу, інформація про транспортний засіб
SD – Діагностика драйверів
SIS – Сервісна інформаційна система. Посібники
TSB | EBR – Опис відомих дефектів і несправностей
M – Механіка

P – Електричні схеми систем комфорту
CoRe – Connected Repair «Ідклучений ремонт». Робота пристроїв в мережі
D – Список деталей для дизельних агрегатів
E – Список деталей для електроузелів
K2 – Інструкції з ремонту стартерів/генераторів
K3 – Інструкції з ремонту ремонту дизельних систем



Bosch Connected Repair

Ремонт компонентів

	№ у каталозі
Ремонт компонентів D+E* A D E K3	1 987 P12 970
Ремонт компонентів D+E**	1 987 P12 980
Ремонт компонентів E* A E K2	1 987 P12 990
Ремонт компонентів E**	1 987 P12 996
W* Нормативні дані ПНВТ	1 987 P12 500
Тестові дані* Тестові дані VP-M/CP	1 687 P15 015

Інформація про запчастини

	№ у каталозі
Каталог запчастин* A D E	1 987 P12 998
Каталог запчастин**	1 987 P12 999

* Основна ліцензія
** Додаткова ліцензія

A – Обладнання транспортного засобу, інформація про транспортний засіб
– Діагностика драйверів
SD – Сервісна інформаційна система. Посібники
SIS – Опис відомих дефектів і несправностей
TSB | EBR – Механіка
M

P – Електричні схеми систем комфорту
CoRe – Connected Repair «підключений ремонт». Робота пристроїв в мережі
D – Список деталей для дизельних агрегатів
E – Список деталей для електроузелів
K2 – Інструкції з ремонту стартера/генераторів
K3 – Інструкції з ремонту ремонту дизельних систем



Bosch Connected Repair

Номінальні дані для FSA

	№ у каталозі
CompacSoft[plus] FSA 7xx* CompacSoft[plus] Інструкції з підключення та перевірки, номінальні дані	1 687 P15 045
CompacSoft[plus] FSA 7xx**	1 687 P15 050
CompacSoft[plus] FSA 500* Функції програмного забезпечення, тестування компонентів	1 987 P12 990

Діагностика – Версія без підписки

	№ у каталозі
SD* Версія без підписки	1 987 P12 051
Truck* Версія без підписки	1 987 P12 412

* Основна ліцензія
** Додаткова ліцензія

A – Обладнання транспортного засобу, інформація про транспортний засіб
– Діагностика драйверів
SD – Сервісна інформаційна система. Посібники
SIS – Опис відомих дефектів і несправностей
TSB | EBR – Механіка
M

P – Електричні схеми систем комфорту
CoRe – Connected Repair «підключений ремонт». Робота пристроїв в мережі
D – Список деталей для дизельних агрегатів
E – Список деталей для електроузелів
K2 – Інструкції з ремонту стартера/генераторів
K3 – Інструкції з ремонту ремонту дизельних систем



Bosch Connected Repair

Діагностика та ремонт

	№ у каталозі
Базовий*	1 987 P12 823
A SD TSB EBR	
Базовий**	1 987 P12 833
Просунутий*	1 987 P12 843
A SD SIS TSB EBR CoRe	
Просунутий**	1 987 P12 863
Майстер*	1 987 P12 913
A SD SIS TSB EBR M P CoRe	
Майстер**	1 987 P12 923

* Основна ліцензія
** Додаткова ліцензія

A – Обладнання транспортного засобу, інформація про транспортний засіб
SD – Діагностика драйверів
SIS – Сервісна інформаційна система. Посібники
TSB | EBR – Опис відомих дефектів і несправностей
M – Механіка

P – Електричні схеми систем комфорту
CoRe – Connected Repair «підключений ремонт». Робота пристроїв в мережі
D – Список деталей для дизельних агрегатів
E – Список деталей для електроузелів
K2 – Інструкції з ремонту стартерів/генераторів
K3 – Інструкції з ремонту ремонту дизельних систем



Bosch Connected Repair

Діагностика та ремонт

Програмне забезпечення для вантажівок, сільськогосподарської та будівельної техніки

	№ у каталозі
TRUCK*	1 987 P12 402
Діагностика блоків управління, посібники з ремонту, інструкції з пошуку несправностей, контрольні параметри, електричні схеми, каталог запчастин, сервісна інформація та графіки технічного обслуговування вантажівок, причепів та автобусів	
TRUCK**	1 987 P12 408
Діагностика блоків управління, посібники з ремонту, інструкції з пошуку несправностей, контрольні параметри, електричні схеми, каталог запчастин, сервісна інформація та графіки технічного обслуговування вантажівок, причепів та автобусів	
	№ у каталозі
OHW1*	1 987 P12 263
Сільськогосподарська техніка	
OHW1**	1 987 P12 269
OHW2*	1 987 P12 280
Будівельна техніка	
OHW2**	1 987 P12 286

* Основна ліцензія
** Додаткова ліцензія

A – Обладнання транспортного засобу, інформація про транспортний засіб
SD – Діагностика драйверів
SIS – Сервісна інформаційна система. Посібники
TSB | EBR – Опис відомих дефектів і несправностей
M – Механіка

P – Електричні схеми систем комфорту
CoRe – Connected Repair «підключений ремонт». Робота пристроїв в мережі
D – Список деталей для дизельних агрегатів
E – Список деталей для електроузелів
K2 – Інструкції з ремонту стартерів/генераторів
K3 – Інструкції з ремонту ремонту дизельних систем



Bosch Connected Repair

Ремонт компонентів

	№ у каталозі
Ремонт компонентів D+E*	1 987 P12 973
A D E K3	
Ремонт компонентів D+E**	1 987 P12 979
Ремонт компонентів E*	1 987 P12 993
A E K2	
Ремонт компонентів E**	1 987 P12 977
W*	1 987 P12 503
Нормативні дані ПНВТ	
W**	1 987 P12 643

Інформація про запчастини

	№ у каталозі
Каталог запчастин*	1 987 P12 988
A D E	
Каталог запчастин**	1 987 P12 969

Номінальні дані для FSA

	№ у каталозі
CompacSoft[plus] FSA 7xx*	1 687 P15 048
CompacSoft[plus] Motortest Інструкції з підключення та перевірки, номінальні дані	
CompacSoft[plus] FSA 7xx**	1 687 P15 053
CompacSoft[plus] FSA 500	1 687 P15 063
Функції програмного забезпечення, тестування компонентів	

* Основна ліцензія
** Додаткова ліцензія

A – Обладнання транспортного засобу, інформація про транспортний засіб
SD – Діагностика драйверів
SIS – Сервісна інформаційна система. Посібники
TSB | EBR – Опис відомих дефектів і несправностей
M – Механіка

P – Електричні схеми систем комфорту
CoRe – Connected Repair «підключений ремонт». Робота пристроїв в мережі
D – Список деталей для дизельних агрегатів
E – Список деталей для електроузелів
K2 – Інструкції з ремонту стартерів/генераторів
K3 – Інструкції з ремонту ремонту дизельних систем



Програмне забезпечення KTS 250¹⁾

СТАНДАРТ	№ у каталозі
Пакет KTS 250*	1 987 P12 385
SD	
Пакет KTS 250**	1 987 P12 395
Програмне забезпечення для KTS 250 для існуючих клієнтів ESI, які мають програмне забезпечення мінімум SD (діагностика драйверів) і невикористану додаткову ліцензію	
БЕЗ ПІДПИСКИ	
KTS 250 Діагностика*!	1 987 P12 389
SD OTP Версія без оновлень та безстрокова	

* Основна ліцензія
** Додаткова ліцензія

A – Обладнання транспортного засобу, інформація про транспортний засіб
SD – Діагностика драйверів
SIS – Сервісна інформаційна система. Посібники
TSB | EBR – Опис відомих дефектів і несправностей
M – Механіка

P – Електричні схеми систем комфорту
CoRe – Connected Repair «підключений ремонт». Робота пристроїв в мережі
D – Список деталей для дизельних агрегатів
E – Список деталей для електроузелів
K2 – Інструкції з ремонту стартерів/генераторів
K3 – Інструкції з ремонту ремонту дизельних систем

Діагностика блоків управління

- ▶ Допомога в ремонті легкових та вантажних автомобілів
- ▶ Технічна підтримка діагностичного обладнання

- ▶ Встановлення, ліцензування та скасування ліцензій програмного забезпечення
- ▶ Робота та налаштування обладнання
- ▶ Інформація про компоненти та пакети програми

KTS 560	18
KTS 590	19
KTS Truck	20

KTS 560



Протоколи OBD, ISO, SAE, CAN

Діагностика DoIP

	№ у каталозі
KTS 560	0 684 400 560

Бездротовий модуль з USB-Bluetooth адаптером, 1-канальний мультиметр, підтримує протоколи ISO, SAE і CAN, ISO 15031, ISO 22900, SAE J2534-1 та -2 (PassThru), ISO 9141-2 (K and L), SAE J1850 VPW та PWM, CAN High Speed ISO 11898, ISO 15765-4 (OBD), CAN Single Wire, CAN Low Speed, ISO 13400 (діагностика за IP), DoIP та інші протоколи відповідно до моделі автомобіля. Для роботи приладу потрібна підписка на Програмне забезпечення Esi Tronic Evolution

Рекомендоване додаткове обладнання	№ у каталозі
Універсальний кабель, UNI IV	1 684 463 539

Інше додаткове обладнання	№ у каталозі
Струмвимірювальні кліщі 1000 A	1 687 224 968
Струмвимірювальні кліщі 30 A	1 687 224 969
Перехідник для струмвимірювальних кліщів 30/1000 A	1 684 463 522
Перехідник для струмвимірювальних кліщів (додатковий для 1 684 463 522)	1 684 480 125
Перехідник MB 38-контактний	1 684 485 382
Кабель OBD	1 684 465 881
Нова концепція перехідника "Easu connect" (у поєднанні з кабелем OBD) - див. розділ „KTS - Перехідники”	

KTS 590



Протоколи OBD, ISO, SAE, CAN

Діагностика DoIP

	№ у каталозі
KTS 590	0 684 400 590

Бездротовий модуль з USB-Bluetooth адаптером, 2-канальний мультиметр, 2-канальний осцилограф, підтримує протоколи ISO, SAE і CAN, ISO 15031, ISO 22900, SAE J2534-1 та -2 (PassThru), ISO 9141-2 (K and L), SAE J1850 VPW та PWM, CAN High Speed ISO 11898, ISO 15765-4 (OBD), CAN Single Wire, CAN Low Speed, ISO 13400 (діагностика за IP), DoIP та інші протоколи відповідно до моделі автомобіля. Для роботи приладу потрібна підписка на Програмне забезпечення Esi Tronic Evolution

Рекомендоване додаткове обладнання	№ у каталозі
Універсальний кабель, UNI IV	1 684 463 539

Додаткове обладнання	№ у каталозі
Комплект кабелів комфорт ("Easy Connect")	1 687 011 516

Комплект перехідників у валізі: Alfa Romeo, BMW, Fiat, Lancia, MB Actros, Atego, Sprinter, Peugeot, Toyota Avensis, VW/Audi, 2x UNI-термінали, роз'єми MB 38-контактний

Інше додаткове обладнання	№ у каталозі
Струмвимірювальні кліщі 1000 A	1 687 224 968
Струмвимірювальні кліщі 30 A	1 687 224 969
Перехідник для струмвимірювальних кліщів 30/1000 A	1 684 463 522
Перехідник для струмвимірювальних кліщів (додатковий для 1 684 463 522)	1 684 480 125
Перехідник MB 38-контактний	1 684 485 382
Кабель OBD	1 684 465 881
Нова концепція перехідника "Easu Connect" (у поєднанні з кабелем OBD) - див. розділ „KTS - Перехідники”	

Для діагностики комерційних, вантажних авто, причепів, автобусів, сільхоз. техніки та спец. техніки



Діагностика DoIP

	№ у каталозі
KTS Truck	0 684 400 512

Бездротовий діагностичний модуль для комерційного, вантажного транспорту, причепів, великих двигунів, сільхоз. техніки та спец. техніки. Підключений до ПК або ноутбука через Bluetooth модуль дозволяє проводити діагностику комерційного транспорту на відстані. Для роботи KTS Truck потрібна підписка на Програмне забезпечення Esi Tronic Evolution Truck

Додаткове обладнання	№ у каталозі
Комплект перехідників для вантажних автомобілів (LKW)	1 687 001 944

Містить з'єднувальні кабелі для: Volvo, Iveco <96, Iveco >96, MB 14-контактний, Scania <2004, Renault, MAN TG round, MAN 2000 series, DAF & Scania кругла

Комплект адаптерів Easy Connect для причепів	1 687 001 945
---	----------------------

До його складу входять з'єднувальні кабелі для: ABS modal, ABS модульний, Wabco/Knorr ABS/ EBS, EB+, ISO 7638

Комплект Адаптерів Easy Connect для автобусів	1 687 001 946
--	----------------------

До його складу входять з'єднувальні кабелі для: ABS Volvo, ECS Volvo, перехідник ZF

KTS – Адаптери „Easy Connect”

Адаптери KTS **22-23**

Адаптери для сільськогосподарської і будівельної техніки (ОНW1 і ОНW2) **24-48**

Адаптери для KTS

№ у каталозі

BMW, 20-контактний

1 684 463 631



№ у каталозі

Група Fiat, 3-контактний

1 684 463 613



№ у каталозі

Mazda, 25-контактний

1 684 463 637



Адаптери для KTS

№ у каталозі

KIA, 20-контактний

1 684 463 636



№ у каталозі

Mercedes Benz (Sprinter, Atego)

1 684 463 594



№ у каталозі

VW/Audi/Seat 4-контактний

1 684 463 611



Адаптери для сільськогосподарської і будівельної техніки (ОНW1 і ОНW2)

№ у каталозі

Volvo



1 684 463 770

Вантажні автомобілі
Автобуси
Будівельна техніка

№ у каталозі

OBD Iveco, 3-контактний



1 684 463 771

Вантажні автомобілі
Автобуси

№ у каталозі

Mercedes Benz



1 684 463 772

Вантажні автомобілі
Автобуси
Сільськогосподарська техніка
Будівельна техніка

03

Адаптери для сільськогосподарської і будівельної техніки (ОНW1 і ОНW2)

№ у каталозі

Renault



1 684 463 773

1 684 463 773
Вантажні автомобілі
Автобуси

№ у каталозі

Iveco, 30-контактний



1 684 463 774

Вантажні автомобілі
Автобуси
Будівельна техніка

№ у каталозі

MAN, серія TG



1 684 463 775

Вантажні автомобілі
Автобуси
Сільськогосподарська техніка
Будівельна техніка

Адаптери для сільськогосподарської і будівельної техніки (ОНW1 і ОНW2)

Трейлер, ISO 7638



№ у каталозі

1 684 463 776

Вантажні
автомобілі
Автобуси

MAN, серія 2000, 37-контактний



№ у каталозі

1 684 463 777

Вантажні
автомобілі
Автобуси

Haldex ABS Modal



№ у каталозі

1 684 463 778

Причепи/
напівпричепи

Адаптери для сільськогосподарської і будівельної техніки (ОНW1 і ОНW2)

03

Haldex ABS Modular



№ у каталозі

1 684 463 779

Причепи
Вантажні
автомобілі

Причіп ABS / EBS WabcoKnorr-Bremse



№ у каталозі

1 684 463 780

Причепи

Haldex EB+



№ у каталозі

1 684 463 781

Причепи
Вантажні
автомобілі

Адаптери для сільськогосподарської і будівельної техніки (ОНW1 і ОНW2)

№ у каталозі

DAF, діагностика, ISO 9141



1 684 463 782

Причепи
Сільськогоспо-
дарська техніка

№ у каталозі

Автобус Volvo ECS



1 684 463 783

Автобуси

№ у каталозі

Deutsch, 6-контактний



1 684 463 944

Вантажні
автомобілі
Автобуси

Адаптери для сільськогосподарської і будівельної техніки (ОНW1 і ОНW2)

03

№ у каталозі

Deutsch, 9-контактний (зелений)



1 684 465 814

Вантажні авто-
мобілі
Автобуси
Транспортери
Сільськогоспо-
дарська техніка
Будівельна тех-
ніка

№ у каталозі

UniAdapter, універсальний багатоконтактний кабель



1 684 463 792

Вантажні авто-
мобілі
Автобуси
Транспортери
Сільськогоспо-
дарська техніка
Будівельна тех-
ніка

№ у каталозі

ISO 9141 діагностика Scania і систем Wabco



1 684 463 793

Вантажні
автомобілі
Автобуси

Адаптери для сільськогосподарської і будівельної техніки (ОНW1 і ОНW2)

№ у каталозі

Кабель з акумуляторними клемами



1 684 463 800

Вантажні автомобілі
Автобуси
Транспортери
Сільськогосподарська техніка
Будівельна техніка

№ у каталозі

Кабель підключення до гнізда прикурювача



1 684 463 801

Вантажні автомобілі
Автобуси
Транспортери
Сільськогосподарська техніка
Будівельна техніка

Адаптери для сільськогосподарської і будівельної техніки (ОНW1 і ОНW2)

03

№ у каталозі

Блок живлення PLC



1 684 463 947

Причепи

№ у каталозі

Кабель OBD



1 684 465 611

Вантажні автомобілі
Автобуси
Транспортери
Сільськогосподарська техніка
Будівельна техніка

Адаптери для сільськогосподарської і будівельної техніки (ОНW1 і ОНW2)

№ у каталозі

Knorr KB4-TA

1 684 465 785

Причепи



№ у каталозі

Thermo King

1 684 465 787

Причепи



Адаптери для сільськогосподарської і будівельної техніки (ОНW1 і ОНW2)

03

№ у каталозі

Haldex EB+3-го покоління

1 684 465 788

Причепи



№ у каталозі

Wabco ATC

1 684 465 789

Автобуси



№ у каталозі

Knorr-Bremse ABS 6

1 684 465 790

Вантажні автомобілі
Автобуси



Адаптери для сільськогосподарської і будівельної техніки (ОНW1 і ОНW2)

Кабель COM RS232



№ у каталозі

1 684 465 793

Автобуси

Перемикач CNH Deutsch 9-контактний



№ у каталозі

1 684 465 815

Сільськогосподарська
техніка

J1939 Backbone



№ у каталозі

1 684 465 816

Вантажні
автомобілі
Будівельна
техніка

Адаптери для сільськогосподарської і будівельної техніки (ОНW1 і ОНW2)

Steyr, 3-контактний



№ у каталозі

1 684 465 817

Steyr, 6-контактний



№ у каталозі

1 684 465 818

Будівельна
техніка

Deutz



№ у каталозі

1 684 465 820

Сільськогосподарська
техніка
Будівельна
техніка

Адаптери для сільськогосподарської і будівельної техніки (ОНW1 і ОНW2)

№ у каталозі

Deutz-Fahr, Same, Lamborghini



1 684 465 821

Сільськогосподарська техніка

№ у каталозі

CAT, Perkins



1 684 465 822

Сільськогосподарська техніка
Будівельна техніка

№ у каталозі

Fendt



1 684 465 823

Сільськогосподарська техніка

Адаптери для сільськогосподарської і будівельної техніки (ОНW1 і ОНW2)

№ у каталозі

Перемикач New Holland



1 684 465 824

Сільськогосподарська техніка

№ у каталозі

New Holland



1 684 465 825

Сільськогосподарська техніка

№ у каталозі

Volvo Construction



1 684 465 826

Будівельна техніка

Адаптери для сільськогосподарської і будівельної техніки (ОНW1 і ОНW2)

№ у каталозі

Volvo Penta Дизель



1 684 465 827

Сільськогосподарська техніка
Будівельна техніка

№ у каталозі

Volvo Penta

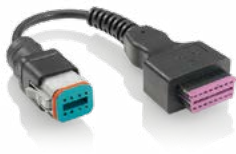

1 684 465 828

Будівельна техніка

№ у каталозі

MTU



1 684 465 829

Будівельна техніка

Адаптери для сільськогосподарської і будівельної техніки (ОНW1 і ОНW2)

№ у каталозі

Massey Ferguson



1 684 465 830

Будівельна техніка

№ у каталозі

Massey Ferguson



1 684 465 831

Сільськогосподарська техніка
Будівельна техніка

№ у каталозі

Claas, Massey Ferguson



1 684 465 832

Сільськогосподарська техніка

Адаптери для сільськогосподарської і будівельної техніки (ОНW1 і ОНW2)

Landini



№ у каталозі

1 684 465 835

Сільськогоспо-
дарська техніка

Valtra, 8-контактний



№ у каталозі

1 684 465 836

Сільськогоспо-
дарська техніка

Адаптери для сільськогосподарської і будівельної техніки (ОНW1 і ОНW2)

03

Valtra, 16-контактний



№ у каталозі

1 684 465 837

Сільськогоспо-
дарська техніка

Bosch Rexroth



№ у каталозі

1 684 465 838

Сільськогоспо-
дарська техніка
Будівельна тех-
ніка

Kubota



№ у каталозі

1 684 465 839

Сільськогоспо-
дарська техніка

Адаптери для сільськогосподарської і будівельної техніки (ОНW1 і ОНW2)

№ у каталозі

Блок живлення - перетворювач AGV від прикурювача COBO

1 684 465 840

Сільськогосподарська техніка



№ у каталозі

Carrier

1 684 465 851

Причепи



Адаптери для сільськогосподарської і будівельної техніки (ОНW1 і ОНW2)

№ у каталозі

Claas, Renault, 14-контактний

1 684 465 853

Сільськогосподарська техніка



№ у каталозі

FPT Deutz, 19-контактний

1 684 465 854

Сільськогосподарська техніка
Будівельна техніка



№ у каталозі

Claas Combine і серія Xerion, 7-контактний

1 684 465 855

Сільськогосподарська техніка

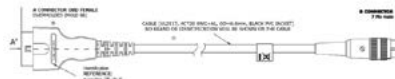

Адаптери для сільськогосподарської і будівельної техніки (ОНW1 і ОНW2)

№ у каталозі

Claas Combine і серія Xerion, 8-контактний

1 684 465 856

Сільськогосподарська техніка



№ у каталозі

Двигун RS232 Scania

1 684 465 857

Двигуни



№ у каталозі

Двигун CAN Scania, 4-контактний

1 684 465 858

Будівельна техніка



Адаптери для сільськогосподарської і будівельної техніки (ОНW1 і ОНW2)

03

№ у каталозі

Caterpillar

1 684 465 859

Будівельна техніка



№ у каталозі

FPT Deutz, 19-контактний

1 684 465 860

Будівельна техніка



№ у каталозі

Komatsu

1 684 465 861

Будівельна техніка

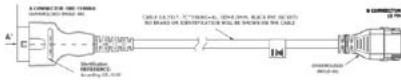

Адаптери для сільськогосподарської і будівельної техніки (ОНW1 і ОНW2)

№ у каталозі

MTU, 10-контактний

1 684 465 862

Двигуни



№ у каталозі

Перехідник резистора CAN

1 684 465 863

Сільськогосподарська техніка
Будівельна техніка

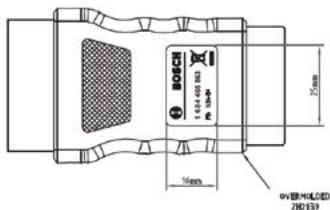

№ у каталозі

OBD-II, 16-контактний на OBD-1, 12-контактний

1 684 465 864

Вантажні автомобілі
Сільськогосподарська техніка
Будівельна техніка



Адаптери для сільськогосподарської і будівельної техніки (ОНW1 і ОНW2)

№ у каталозі

CNH CE, 9-контактний, двигун FPT

1 684 465 870

Будівельна
техніка

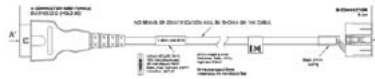

№ у каталозі

Yanmar

1 684 465 871

Будівельна
техніка



№ у каталозі

Bobcat

1 684 465 872

Будівельна
техніка

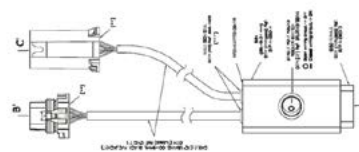

Адаптери для сільськогосподарської і будівельної техніки (ОНW1 і ОНW2)

Bosch Rexroth

№ у каталозі

1 684 465 873

Сільськогосподарська техніка
Будівельна техніка

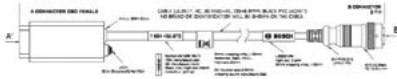

Hidromek

№ у каталозі

1 684 465 874

Будівельна техніка



Liebherr

№ у каталозі

1 684 465 875

Будівельна техніка

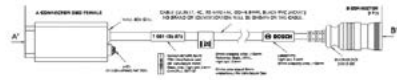

Діагностика двигуна Мотортестери FSA

04

FSA 500	50-51
FSA 720	52
FSA 740	53-54
FSA 050	55
SMT 300	56



Мотортестер FSA 500 Бездротова діагностична система	№ у каталозі 0 684 010 512
--	---

FSA 500 у валізі, джерело живлення з кабелем, бездротова система діагностики, з'єднувальний кабель Multi 1/Multi 2 та В+/В-, з'єднувальний кабель до клем 1/15 (універсальний кабель II), індукційний зонд. Струмвимірвальні кліщі 1000 А, комплект для вимірювання тиску повітря за допомогою гнучкого кабелю, універсальний зонд KV, датчик дистанційного керування

Додаткове обладнання	№ у каталозі
Струмвимірвальні кліщі 30 А	1 687 225 020
Зарядна станція (монтується на стіні або на візку)	1 680 580 007
KV-Clір, вторинна сторона, чорний	1 687 225 021
П'єзоелектричний датчик 6,0 мм (для FSA 500 потрібен перехідник 1 684 465 513)	1 687 224 950
Датчик температури повітря	1 687 230 060

Патрубки для вимірювання підзарядження	1 683 350 094
Перехідник Y з перемикачем	1 687 023 356

Універсальні перехідники - дивіться розділ "FSA - перехідники"



Схема підключення системи з датчиком тиску бензину

Інше додаткове обладнання	№ у каталозі
Датчик тиску бензину без роз'ємів	1 687 231 250
Для FSA 500 необхідний перехідник 1 681 032 098	
Комплект з датчиком тиску бензину	1 687 430 008
Для FSA 500 необхідний перехідник 1 681 032 098	
FSA 050 – гібридний тестер	0 684 010 050

Універсальні перехідники - дивіться розділ «FSA - Перехідники»

Примітка. Подовження програми ComrasSoft[plus] для FSA 500 – дивіться розділ Esi Tronic

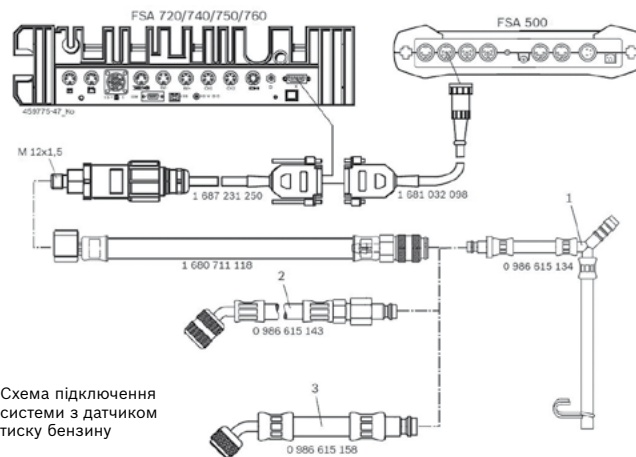
Рекомендації:

- зверніть увагу на інформацію, надану виробником ПК/ноутбука в посібнику користувача. Може знадобитися додатковий спеціальний перехідний кабель.



	№ у каталозі
FSA 720 Вимірювальний модуль	0 684 010 500

Вимірювальні зонди, джерело живлення, кабель UNI

Рекомендоване додаткове обладнання	№ у каталозі
Струміві вимірювальні кліщі 30 А	1 687 224 969

Додаткове обладнання	№ у каталозі
Комплект з датчиком тиску бензину	1 687 430 008
Пакет вторинного контуру	0 688 100 002

З'єднувальні кабелі: Audi, BMW, MB, перехідник A, B, C/D, E, F/X, Y

Рекомендації:

зверніть увагу на інформацію, надану виробником ПК/ноутбука в посібнику користувача. Може знадобитися додатковий спеціальний перехідний кабель.



До комплекту входять: візок, TFT монітор, 2 x Y-перехідник і універсальний зонд (протоколи OBD, ISO, SAE, CAN)

FSA в новому візку. Зміни

- Візок розширено на 100 мм порівняно з попередньою версією - більше простору та більша стабільність. Ергономічна підставка для клавіатури.

Новий монітор

- ПК-монітор, LCD 24 дюйми, поворотний екран, роздільна здатність 1920x1080

Новий кольоровий лазерний принтер

- Швидкий друк (прибл. 18 сторінок/хв), зручний у використанні

	№ у каталозі
Мотортестер FSA 740	0 684 013 740

Діагностична система без KTS 560

Візок з вимірювальним модулем, TFT монітор, комп'ютер, принтер, пульт дистанційного керування, кабель UNI, захисний кожух для принтера. Німецька клавіатура.

FSA 740 Випуск	0 684 013 742
Діагностична система з KTS 560	

Візок з вимірювальним модулем, монітор TFT, комп'ютер, принтер, KTS 560, пульт, кабель UNI, кришка принтера. Німецька клавіатура.

Універсальні перехідники - дивіться розділ "FSA - перехідники"



Додаткове обладнання	№ у каталозі
Тримач для візка або кріплення на стіну	1 687 001 973
Зарядна станція для BEA 070 / BEA 060	1 687 023 619
Комплект з датчиком тиску бензину	1 687 430 008
Пакет вторинного контуру	0 688 100 002
З'єднувальні кабелі: Audi, BMW, MB, перехідник A, B, C/D, E, F/X, Y	
Перехідник MB 38-контактний	1 684 485 382
Універсальні перехідники - дивіться розділ "FSA - перехідники"	

Мотортестер FSA 050	№ у каталозі
	0 684 010 050

Мотортестер для гібридних авто та електромобілів, радіозв'язок з системами на базі ПК (з ПК, ноутбуком, FSA 7xx, FSA 500). Перевірка високої напруги та ізоляції в системах електричного та гібридного приводу за допомогою високовольтної вимірювальної головки та 2 тестових проводів. Валіза, блютуз-перехідник.



FSA – Адаптери та перехідники

SMT 300	№ у каталозі
Течешукач	0 684 102 300
<p>Течешукач Bosch SMT 300 дозволяє проводити перевірки герметичності автомобіля в сервісних центрах різного типу. Компактний дизайн і повний комплект аксесуарів роблять пристрій ідеальним для будь-якого сервісного центру. Він підходить для перевірки герметичності будь-якої закритої системи в сучасних автомобілях. Пристрій з аксесуарами можна ефективно використовувати для перевірки герметичності систем подачі палива та вихлопних систем.</p>	
Додаткове обладнання	№ у каталозі
Димоутворювальний розчин 350 мл	F 00E 900 348

Універсальні перехідники 58-60

	№ у каталозі
Універсальний перехідник 2/3/4/5-контактний 	Плоский штекер, Y-подібний з розетками типу «банан».
	2-контактний 1 684 463 093
	форсунок, лямбда-зонди
	3-контактний 1 684 463 342
	датчик тиску у впускному колекторі, датчик положення розподільного валу, датчик положення колінчастого валу
4-контактний 1 684 463 343	
5-контактний 1 684 463 344	

	№ у каталозі
Універсальний перехідник 3/4/6-контактний 	Плоский штекер, Y-подібний, овальний корпус штекера з розетками типу «банан».
	3-контактний 1 684 463 447
	датчик положення розподільного валу, датчик положення колінчастого валу, датчик тиску
	4-контактний 1 684 463 448
	лямбда-зонд, кабель первинного контуру з овальним штекером котушок запалювання в поєднанні з перехідним кабелем Uni (1 684 462 211)
6-контактний 1 684 463 449	
привід дросельної заслінки, у ролі перехідника первинного контуру в поєднанні з перехідним кабелем Uni (1 684 462 374) для тестування шини запалювання	

	№ у каталозі
Універсальний перехідник 2/3/4/5-контактний 	Плоский штекер, Y-подібний, з розетками типу «банан», овальний корпус штекера.
	2-контактний 1 684 463 379
	4-контактний 1 684 463 381
	5-контактний 1 684 463 382

	№ у каталозі
Комплект наконечників голок 	Плоский штекер, Y-подібний, овальний корпус штекера з розетками типу «банан».
	Тестовий комплект зондів 1 683 050 050
	3 універсальні наконечники голок у кольорах: червоний, чорний та сірий. Розетки типу «банан» 4,8 мм

	№ у каталозі
Насадка для проколу ізоляції	Насадка, форма Y
	1 684 480 118
	Насадка з кришкою для проколюючого лека. Вона втягується при затисканні кабелю і дозволяє лезу проникати в кабель. За допомогою цієї насадки можна створити електричне з'єднання з кабелем, коли налаштування неможливе.

	№ у каталозі
Струмова вимірювальна цанга 1000 А	1 687 224 968
Струмова вимірювальна цанга 30 А	1 687 224 969

Сервісне обслуговування акумуляторів

Зарядний пристрій BAT 645	62
Зарядний пристрій BAT 690	63
Зарядний пристрій BAT 6120	64
Додаткове обладнання	64



	№ у каталозі
BAT 115 Тестер акумулятора з вбудованим принтером	0 687 000 115

Надійний і простий у використанні тестер для всіх свинцево-кислотних акумуляторів 6 В і 12 В (стандартних, необслуговуваних, EFB, гелевих і AGM (плоскі та спіральні пластини)). На додаток до діагностики батареї та відображення її стану, BAT 115 може перевіряти системи зарядки та запуску 12 В і 24 В. Графічний РК-дисплей і лише 3 кнопки забезпечують просте та інтуїтивно зрозуміле обслуговування.

Вбудований принтер записує результати тестування для клієнтів, показуючи стан батареї та потужність запуску у відсотках.

Нове покоління!
Зарядний пристрій 45 А
з настінним тримачем



	№ у каталозі
BAT 645 Зарядження струмом високої частоти 45 А	0 687 000 164

Універсальний зарядний пристрій для необслуговуваних стандартних, гелевих акумуляторів типу AMG і LFP. Зарядження акумуляторів 12 В і 24 В з відключенням акумулятора від установок і без нього, з автоматичним перемиканням. Зарядний струм до 45 А з універсальними характеристиками зарядження, з додатковими функціями буферної та крапельної зарядки. Три основних режими. Можливість оновлення програмного забезпечення через порт USB. Поставляється з настінним тримачем і кабелями для зарядки довжиною 3 м.

Нове покоління!
Зарядний пристрій 90 А
з настінним тримачем



	№ у каталозі
BAT 690 Зарядка струмом високої частоти 90 А	0 687 000 169

Універсальний зарядний пристрій для необслуговуваних стандартних, гелевих акумуляторів типу AMG і LFP. Зарядження акумуляторів 12 В і 24 В з відключенням акумулятора від установок і без нього, з автоматичним перемиканням. Зарядний струм до 90 А з універсальними характеристиками зарядження, з додатковими функціями буферної та крапельної зарядки. Три основних режими. Можливість оновлення програмного забезпечення через порт USB. Поставляється з настінним кріпленням і кабелями для зарядки довжиною 3 м.

BAT 6120

Нове покоління!



Зарядний пристрій 120А з настінним кріпленням

	№ у каталозі
BAT 6120	0 687 000 149
120 А зарядний пристрій з настінним кріпленням	

BAT 6120 – це сучасне рішення «два в одному», розроблене для майстерень: як інтелектуальний і швидкий зарядний пристрій для свинцево-кислотних і літєвих акумуляторів або як джерело живлення 120 А. Завдяки можливості оновлення характеристик зарядки через USB-порт користувач завжди готовий працювати з останніми типами акумуляторів. BAT 6120 може працювати на столі, підлозі або стіні. Він навіть підійде під машину в автосалоні. Гучні режими роботи відповідають потребам користувачів, а великий 4-кольоровий РК-дисплей з підсвічуванням і 4 кнопками полегшує роботу.

Додаткове обладнання

Додаткове обладнання	№ у каталозі
Комплект з'єднувальних кабелів 5 м вниз BAT 690	1 687 011 535
Комплект з'єднувальних кабелів 5 м вниз BAT 645	1 687 011 536

Установки заправки кондиціонерів ACS з холодоагентом R-1234yf

07

ACS 863	66
ACS 663-P	67
ACS 563 P	68



Холодоагент R-1234yf

- інтегрований тест на герметичність N2 або N2H2
- вакуумний насос продуктивністю 170 л/хв
- обслуговування гібридних та електричних автомобілів

№ у каталозі

ACS 863

S P00 000 162

Повністю автоматичні пристрої, що використовують холодоагент R1234yf, відповідають найвищим вимогам до станцій обслуговування кондиціонерів легкових і вантажних автомобілів. Вони сумісні з системами кондиціонування повітря в гібридах і відповідають специфікаціям німецьких автовиробників, стандартам SAE і Європейського Союзу.

- Вбудований ідентифікатор холодоагенту
- Відновлення холодоагенту до 99% (Deep Recovery «Глибоке відновлення»)
- Додаток для смартфона
- Інтегрований тест на герметичність за допомогою газу N₂H₂/N₂
- Для мастила PAG та POE



Холодоагент R-1234yf

- факультативний тест на герметичність N2 або N2H2
- вакуумний насос продуктивністю 170 л/хв.
- обслуговування гібридних та електричних автомобілів

№ у каталозі

ACS 663-P

S P00 000 172

Пристрої з дуже точними вагами та повністю автоматичним робочим процесом забезпечують ефективне обслуговування кондиціонерів у легкових і вантажних автомобілях.

Вони відповідають всім вимогам американського стандарту SAE J-2788, призначеного для станцій кондиціонування, а також європейським стандартам.

- Вбудований принтер
- Кольоровий дисплей 4,3 дюйми
- Незалежна система масляних контейнерів (PAG / POE)
- Можливість роботи пристрою в мережі сервісних центрів CoRe (додатково)
- Додаток для смартфона (додатково)
- Герметичні ємності (додатково)
- Відновлення холодоагенту до 99% (Deep Recovery «Глибоке відновлення»)



Холодоагент R-1234yf

- автоматичний пристрій з принтером
- вакуумний насос продуктивністю 70 л/мін.
- обслуговування гібридних та електричних автомобілів

ACS 563 P

№ у каталозі

S P00 000 152

Нова лінійка станцій обслуговування кондиціонерів. У них забезпечено належний баланс між продуктивністю та функціональністю та передбачено основні завдання з обслуговування, такі як відновлення холодоагенту, переробка та заповнення. У процесі розробки продукту акцент був зроблений на забезпеченні належного рішення для стандартних завдань з обслуговування та ремонту легкових і вантажних автомобілів або гібридних та електричних транспортних засобів із системами кондиціонування повітря з холодоагентом R-1234yf.

- Режим роботи: повністю автоматичний і окремі процеси на вибір
- Вбудований принтер
- Немає клапанів
- Великі манометри 100 мм
- Вприскування масла: автоматичне (PAG або POE)
- Додаток для смартфона (додатково)
- Відновлення холодоагенту 95%

Установки заправки кондиціонерів ACS з холодоагентом R-134a

08

ACS 753	70
ACS 653-P	70
ACS 553 P	71
ACS 810	72



Холодоагент R-134a

- інтегрований тест на герметичність N2 або N2H2
- вакуумний насос продуктивністю 170 л/мін.
- обслуговування гібридних та електричних автомобілів

ACS 753

№ у каталозі

S P00 000 160

Повністю автоматичні пристрої, що використовують холодоагент R134a, відповідають найвищим вимогам до станцій обслуговування кондиціонерів легкових і вантажних автомобілів. Вони сумісні з системами кондиціонування повітря в гібридах і відповідають стандартам SAE J2788 і Європейського Союзу.

- Висока продуктивність роботи
- Відновлення холодоагенту до 99% (Deep Recovery «Глибоке відновлення»)
- Додаток для смартфона
- Інтегрований тест на герметичність за допомогою газу N₂H₂/N₂
- Герметичні ємності для мастила PAG та POE

ACS 653-P

Холодоагент R-134a

- факультативний тест на герметичність N2 або N2H2
- вакуумний насос продуктивністю 170 л/мін.
- обслуговування гібридних та електричних автомобілів



ACS 653-P

№ у каталозі

S P00 000 175

Установки з дуже точними вагами та повністю автоматичним робочим процесом забезпечують ефективне обслуговування кондиціонерів у легкових і вантажних автомобілях.

Відповідають всім вимогам стандарту SAE J-2788 США та стандартам ЄС.

- Вбудований принтер
- Кольоровий дисплей 4,3 дюйма
- Незалежна система масляних контейнерів (PAG / POE)
- Можливість роботи пристрою в мережі сервісних центрів CoRe (додатково)
- Додаток для смартфона (додатково)



Холодоагент R-134a

- автоматичний пристрій з принтером
- вакуумний насос продуктивністю 70 л/мін.
- обслуговування гібридних та електричних автомобілів

ACS 553 P

№ у каталозі

S P00 000 149

Нова лінійка станцій обслуговування кондиціонерів. У них забезпечено належний баланс між продуктивністю та функціональністю та передбачено основні завдання з обслуговування, такі як відновлення холодоагенту, переробка та заливання. У процесі розробки продукту акцент був зроблений на забезпеченні належного рішення для стандартних завдань з обслуговування та ремонту легкових і вантажних автомобілів або гібридних і електричних транспортних засобів із системами кондиціонування повітря з холодоагентом R-134a.

- Режим роботи: повністю автоматичний і окремі процеси на вибір
- Вбудований принтер
- Немає кранів управління (повністю автоматична)
- Великі манометри 100 мм
- Впорскування мастила: автоматично. Окремі ємності PAG та POE
- Додаток для смартфона (додатково)
- Відновлення холодоагенту 95%

ACS 810

Холодоагент R-134a

Автобуси та вантажні авто

- корисна ємність бака 35 кг
- ККД насоса вакуум 283 л/хв.



ACS 810

№ у каталозі

S P00 000 003

ACS 810 - це пристрій, який був спеціально розроблений для обслуговування систем кондиціонування великої місткості в автобусах і вантажних автомобілях. Обслуговує також легкові автомобілі та фургони. Сервісні шланги довжиною 5 метрів дозволяють легко його підключити до будь-якого кондиціонера. Завдяки вбудованим 2-літровим циліндрам для впрорскування та відновленого масла, пристрій ACS 810 може приймати великі обсяги компресорного масла.

Подвійний вентилятор гарантує належний контроль температури та постійний тиск холодоагенту під час фази відновлення. Крім того, він захищає внутрішні компоненти від перегріву. Високопродуктивний заправний насос дозволяє швидко і повністю заповнити систему холодоагентом і маслом. Пристрій має вбудований принтер для створення детальної документації.

Акcesуари для установок заправки кондиціонерів

09

Акcesуари 74–84

Комплект для перевірки герметичності N2H2

**S P00 101 740**

Комплект N2/N2H2 для ACS 653*/663*/753/763/863 (Опора циліндра N2/N2H2 з регулятором тиску та з'єднувальним шлангом)

*після дооснащення пристроїв з SP00101952

S P00 101 952*

*Встановлення тільки через BTS

Комплект для промивки

**S P00 101 176**

Комплект для промивки R1234yf і R134a – монтажний комплект + перехідники для Пристроїв Bosch / Robinair

S P00 101 175

Комплект для промивки R1234yf і R134a – монтажний комплект для пристроїв Bosch/ Robinair

S P00 100 734

Комплект для промивки: Універсальний комплект перехідників для ізолювання елементів системи A/C під час промивання в закритому контурі. Дозволяє підключити комплект для промивки і підходить для більшості клем кабелів кондиціонера.

Цифровий термометр

**S P00 101 824**

Цифровий термометр від -50°C до 150°C з точністю +/- 1°C, за Цельсієм/ Фаренгейтом, автоматичне вимкнення, одна батарейка LR44

Комплект шлангів 2,44 м і 5 м

**S P00 100 075**

Подовження сервісних шлангів 2,44 м до ACS 511/ 611/ 652/ 752/ 810 з R134a (1/2 ACME / 14 мм)

S P00 100 035

5 м шланг RED SERVICE (для високого тиску HP) для ACS 810/AC790PRO

S P00 100 036

5 м шланг BLUE SERVICE (для низького тиску LP) для ACS 810/ AC790PRO

Комплект змінних шлангів 5м (R1234yf і R134a)

**S P00 101 877**

Комплект сервісних шлангів LP + HP 5м для ACS 563/ 663/ 763/ 863 з R1234yf

S P00 101 878

Комплект сервісних шлангів LP + HP 5м для ACS 553/ 653/ 753 з R134a

S P01 100 358

Комплект сервісних шлангів LP + HP 5м для ACS 511/ 611/ 810 з R134a

Не забудьте змінити довжину кабелю в меню пристрою.

Чохол



Захисний чохол для ACS
511/ 611/
AC595/ 690PRO

S P00 101 300

Захисний чохол для
AC1234- 3/ -7/ -8

S P00 101 641

Захисний чохол для ACS
653/ 663/
753/ 763/ 863

FLG 720 Універсальний комплект для перевірки герметичності азотом N2H2

**S P00 101 993**

Комплект для перевірки герметичності FLG720 (Універсальний тещешукач для холодоагентів R134a і R1234yf, з регулятором тиску, перехідником W24.32x1/14" згідно з DIN 477-10 для N2H2, з'єднувальними шлангами, швидкісними роз'ємами R134a HP і R1234yf HP)

Комплекти для перевірки герметичності

**S P01 100 360**

Комплект для тестування за допомогою азоту для систем R134a (візок для циліндра N2 з комплектом R134a, що містить регулятор тиску 0-38 бар з манометрами та сервісним шлангом довжиною 2,5 м зі швидкісним роз'ємом R134a)

S P00 101 196

Комплект для тестування за допомогою газу N2H2 для систем R134a (візок для балонів N2H2 з комплектом R134a, що містить регулятор тиску 0-10 бар з манометрами і сервісним шлангом довжиною 2,5 м зі швидкісним роз'ємом R134a)

Комплект УФ для пошуку витоків

**S P0F 210 067**

Комплект УФ для пошуку витоків з галогеновою ультрафіолетовою лампою, захисними окулярами від ультрафіолету, пістолетом для вприскування УФ-агенту з роз'ємом для R134a, 4 картриджами з УФ-барвником по 30 мл (після застосування)

№ у каталозі

Термометр**S P0F 210 159**

Інфрачервоний термометр від -60 до +760°C з високою точністю, з лазерною указкою

№ у каталозі

Ідентифікатор холодоагенту**S P00 101 054**

Перевірка чистоти з індикацією Pass/Fail (добре/погано), з виявленням надлишку повітря відповідно до SAE J1771

№ у каталозі

S P00 101 352

Комплект для підключення Wi-Fi для станції AC1234-7/ -8 і AC788PRO/ ACS 752

**S P00 101 379**

Комплект для підключення Wi-Fi для станції ACS 553/ 563/ 653/ 663

№ у каталозі

Галогенна ультрафіолетова лампа**S P0F 210 066**

Галогенна УФ лампа 12V DC для виявлення виткання з УФ-захисними окулярами/арматурними окулярами, з кабелем блоку живлення з клемми

№ у каталозі

Комплект ідентифікатора холодоагенту R1234yf для ACS663, ACxxx-5i**S P00 101 951**

Ідентифікатор холодоагенту R1234yf для ACS 663/ 763 (внутрішній)

№ у каталозі

Ультрафіолетова світлодіодна лампа**S P00 100 745**

Професійна і компактна світлодіодна лампа 1W Star Brite для виявлення витоків. Сумісна з всіма ультрафіолетовими контрастними речовинами

Герметичний шприц для заправки УФ/мастила Twister для систем R-134a



S P00 101 018

Герметичний шприц/
УФ Twister для систем
R-134a

Перехідник R1234yf для шприца Twister SP00101018



S P00 101 465

Перехідник R1234yf
для шприца Twister
SP00101018

Швидкоз'ємний роз'єм HP R1234yf + перехідник



S P00 101 589

Роз'єм HP R1234yf
+ перехідник ¼ SAE
– 12 мм - тільки для
SP00101196

Монтажний комплект N2/N2H2 для ACS 663/653



S P00 101 952

Монтажний комплект
N2/N2H2 для ACS
663/653 (Додатковий
колектор і роз'єми
дозволяють реалізувати
вбудовану функцію
виявлення витoku за
допомогою газу N2/
N2H2)

Перехідник R1234yf



S P00 101 587

Перехідник R1234yf для
SP0F210067
і SP0F210068

Шприцева система впорскування мастила з роз'ємом R134a



S P01 100 348

Для ручного
впорскування
мастила до системи
кондиціонування
повітря під повним
тиском

*Не рекомендується
для ультрафіолетових
контрастних речовин

Захисні окуляри УФ



S P0F 210 062

Перехідник сервісного роз'єму НР



S P00 101 700

R1234yf Перехідник сервісного роз'єму НР - розширений роз'єм

S P00 101 344

R134a Перехідник сервісного роз'єму НР - розширений роз'єм

Перехідник сервісного роз'єму LP

S P00 101 825

R1234yf Перехідник сервісного роз'єму LP - розширений роз'єм

S P00 101 826

R134a Перехідник сервісного роз'єму LP - розширений роз'єм

Перехідник кондиціонера Renault



S P00 100 741

R134a Перехідник кондиціонера Renault, перетворює роз'єм НР на роз'єм LP

Принтер + з'єднувальні кабелі



S P00 101 953

Принтер + з'єднувальні кабелі для ACS 553/ 563/ 653/ 663

Захисний комплект



S P00 100 744

Захисний комплект (захисні окуляри і рукавички)

Пружинний фіксатор



S P00 102 025

Opel Blue

Пристрій для пошуку витоків



S P00 101 990 1.838,-

Течешукач FLG220 H2 для холодоагентів R134a та R1234yf 5 ppm
 Виявлення концентрації H2
 Напівпровідниковий датчик із підігрівом і мікропроцесорне керування для надійної цифрової обробки сигналу
 Регульований рівень чутливості до витoku за допомогою 7 візуальних світлодіодних індикаторів

Витратні матеріали для установок заправки кондиціонерів

10

Витратні матеріали 86-88

№ у каталозі

Папір для принтера

**S P00 100 087**

Фільтри осушувачі для:

№ у каталозі

Фільтри осушувачі для:

**S P00 100 001**установка ACS 611/
810/ ACS90PRO/
690PRO/ 790PRO**S P00 101 192**установка ACS 511/
561/ 661/ AC
690PROyf/ 1234-3/ ACM
3000**S P01 100 355**установка ACS
553/563/653/663/752/753/
763/863 і AC 1234-3i/ -5i/
-7i/ -8i/1234- 7/ -8**S P00 100 146**Змінний фільтр для
системи промивки
SP00101175/
SP00101176

№ у каталозі

З'єднувальна муфта для сервісного обслуговування

**S P01 100 021**Швидкісний роз'єм
низького тиску R134a –
схвалено SAE**S P01 100 023**Швидкісний роз'єм
високого тиску R134a –
схвалено SAE

№ у каталозі

Швидкісний роз'єм

**S P01 100 525**Швидкісний роз'єм
високого тиску R1234yf
– схвалено SAE**S P01 100 524**Швидкісний роз'єм
низького тиску
R1234yf – схвалено SAE

Комплект ущільнювальних кілець



№ у каталозі

S P0F 210 05910 штук x 25 типів
ущільнювальних кілець

Комплект клапанів Schrader



№ у каталозі

S P00 101 6817 видів + 1 інструмент
для демонтажу

Принтер



№ у каталозі

S P00 101 306Запчастина - для ACS
511/ 611/ 652/ 752/
810/ 5x3/ 6x3/ 7x3/ 863

Тестування Дизельних систем

DCI 200	90-91
DCI 700	92-93



	№ у каталозі
DCI 200	0 683 225 001

Тестовий стенд

Новий тестовий стенд Bosch DCI 200 для тестування інжекторів Common Rail. Система швидкого монтажу в поєднанні з ергономічним робочим простором і системою вимірювання, як у DCI 700, забезпечує проведення перевірки форсунок у короткий строк.

	№ у каталозі
Додаткове обладнання	

Поворотний кронштейн з тримачем монітора та підставкою для клавіатури	1 687 016 221
Внутрішній лоток	1 685 200 650
Комплект розширений для тестування форсунок CRIN Bosch	1 687 010 207
Комплект розширений для тестування форсунок Bosch CRIN4	1 687 010 209
Комплект розширений для тестування форсунок CRI інших виробників	1 687 010 208
Перехідник - A1i - 1 шт. (Cummins)	1 685 720 297
Перехідник - A2i - 1 шт. (Valtra)	1 685 720 314
Перехідник - A3i - 1 шт. (Cummins, Iveco, New Holland)	1 685 720 296
Перехідник - A4i - 1 шт. (Renault)	1 685 720 316
Перехідник - A5i - 1 шт. (MAN)	1 685 720 300
Перехідник - A6i - 1 шт. (MAN)	1 685 720 318
Перехідник - A7i - 1 шт. (Ford USA)	1 685 720 320
Перехідник - A8i - 1 шт. (Doosan)	1 685 720 322
Перехідник - A9i - 1 шт. (Deutz)	1 685 720 324
Перехідник - A10i - 1 шт.	1 685 720 326

	№ у каталозі
Додаткове обладнання	

Перехідник - A11i - 1 шт.	1 685 720 328
Перехідник - A12i - 1 шт. (Leyland)	1 685 720 330
Перехідник - A13i - 1 шт. (Volvo/Deutz)	1 685 720 332
Перехідник - A14i - 1 шт. (MAN)	1 685 720 334
Перехідник - A15i - 1 шт.	1 685 720 336
Перехідник - A16i - 1 шт.	1 685 720 338
Перехідник - A17i - 1 шт.	1 685 720 371
Перехідник - A18i - 1 шт.	1 685 720 373
Перехідник - A19i - 1 шт.	1 685 720 377
Перехідник - A1e - 1 шт. (Deutz)	1 685 720 340
Перехідник - A2e - 1 шт. (Cummins)	1 685 720 342
Перехідник - A3e - 1 шт. (Iveco)	1 685 720 344
Перехідник - A4e - 1 шт. (Mitsubishi)	1 685 720 346
Перехідник - A6e (1 шт.) (Cummins)	1 685 720 358
Перехідник - A7e (1 шт.) (Iveco, New Holland)	1 685 720 360
Перехідник - A8e (1 шт.)	1 685 720 362
Перехідник - A9e (1 шт.) (MTU)	1 685 720 364
Перехідник - A10e - 1 шт. (Perkins, Caterpillar)	1 685 720 366
Перехідник - A20i - 1 шт.	1 685 720 392
Перехідник - A21i - 1 шт.	1 685 720 395
Перехідник - A22i - 1 шт.	1 685 720 415
Перехідник - A23i - 1 шт.	1 685 720 423
Перехідник - A24i - 1 шт.	1 685 720 426



	№ у каталозі
DCI 700	0 683 725 001

Тестовий стенд

Новий випробувальний стенд Bosch DCI 700 для перевірки форсунок Common Rail оснащений системою дуже швидкого монтажу, яка скорочує час монтажу та тестування підсистеми й забезпечує зручне обслуговування для користувача. Він також має точну систему вимірювання, яка гарантує точне калібрування та налаштування форсунок, забезпечуючи максимальну ефективність роботи. Перевіряє одночасно 4 форсунок

	№ у каталозі
Додаткове обладнання	
Комплект розширений для тестування форсунок CRIN Bosch	1 687 010 607
Комплект розширений для тестування форсунок Bosch CRIN4 (HADI)	1 687 010 608
Комплект розширений для тестування форсунок CRI інших виробників	1 687 010 609
Комплект переходників- A1i - 4 шт.(Cummins)	1 687 016 072
Комплект переходників- A2i - 4 шт.(VALTRA)	1 687 016 081
Комплект переходників- A3i - 4 шт.(Cummins, IVECO, CASE/New Holland)	1 687 016 111
Комплект переходників- A4i - 4 шт.(Renault)	1 687 016 082
Комплект переходників- A5i - 4 шт.(MAN)	1 687 016 099
Комплект переходників- A6i - 4 шт.(MAN)	1 687 016 083
Комплект переходників- A7i - 4 шт.(Ford для USA)	1 687 016 084
Комплект переходників- A8i - 4 шт.(Doosan)	1 687 016 085
Комплект переходників- A9i - 4 шт.(Deutz/MAZ)	1 687 016 086
Комплект переходників- A10i - 4 шт.	1 687 016 087
Комплект переходників- A11i - 4 шт.	1 687 016 088

	№ у каталозі
Додаткове обладнання	
Комплект переходників- A12i - 4 шт.(Ashock Leyland)	1 687 016 089
Комплект переходників- A13i - 4 шт.(Volvo/Deutz)	1 687 016 090
Комплект переходників- A14i - 4 шт.(MAN)	1 687 016 091
Комплект переходників- A15i - 4 шт.	1 687 016 092
Комплект переходників- A16i - 4 шт.	1 687 016 093
Комплект переходників- A17i - 4 шт.	1 687 016 195
Комплект переходників- A1e - 4 шт.(Deutz)	1 687 016 094
Комплект переходників- A2e - 4 шт.(Cummins)	1 687 016 095
Комплект переходників- A3e - 4 шт.(IVECO)	1 687 016 096
Комплект переходників- A4e - 4 шт.(Mitsubishi)	1 687 016 097
Комплект переходників- A6e - 4 шт.(Cummins для USA)	1 687 016 147
Комплект переходників- A7e - 4 шт.(IVECO/CASE, New Holland/Fiat)	1 687 016 148
Комплект переходників- A8e - 4 шт.	1 687 016 149
Комплект переходників- A9e - 4 шт.(MTU)	1 687 016 150
Комплект переходників- A10e (4 шт.)	1 687 016 151
Комплект переходників- A18i (4 шт.)	1 680 016 206
Комплект переходників- A19i (4 шт.)	1 680 016 211
Комплект переходників- A20i (4 шт.)	1 680 016 227
Комплект переходників- A21i (4 шт.)	1 680 016 232
Комплект переходників- A22i (4 шт.)	1 680 016 236
Комплект переходників- A23i (4 шт.)	1 680 016 237
Комплект переходників- A24i (4 шт.)	1 680 016 252
Комплект переходників- A10e - 4 шт.(Perkins, Caterpillar)	1 680 210 143
Патрубок для підключення блоків живлення (1 шт.). Старий тип.	1 683 386 166

Інструменти для ремонту та обслуговування дизельних систем

Інструменти для дизельних сервісів	96
CRIN/CRI Ступінь 3 повний комплект.	97
CRI/CRIN Ступінь 3 повний комплект.	98
Denoxtronic	99
Основне випробувальне та ремонтне обладнання компонентів системи Denoxtronic (Denox)	100
Інструменти для ремонту насосів-форсунок UI-P для легкових автомобілів - 3 рівень (ремонт та регулювання електромагнітних клапанів)	101
Діагностичний комплект PC/LD для систем Denoxtronic в легкових автомобілях і фургонах	102
Мірна система для вимірювання переливу форсунок CRI/CRIN	103
Комплект BTG 5120 для професійного обслуговування та ремонту бензинових форсунок Bosch	104

Інструменти для ремонту та обслуговування дизельних систем



	№ у каталозі
Інструменти для дизельних сервісів	
Ударний молоток для насос-форсунок VW (перше пок оління)	0 986 612 750
Комплект монтажних втулок для ущільнювальних кілець форсунок насосів VW	0 986 612 748
Тримач перфоратора (універсальний)	0 986 612 782
Тримач перфоратора – гачковий (DC, PSA)	0 986 612 872
Пристрій для відкручування форсунок	0 986 611 481
Комплект ковпачків камери згоряння	0 986 612 734
Щітка для очищення гнізда форсунки	0 986 612 729
Мірні склянки для вимірювання переливу з форсунок CRI	0 986 612 950
Комплект заглушок для швидкісних роз'ємів переливної труби* (комплект 6 штук)	0 986 612 900
Перехідний кабель для форсунок Bosch Piezo	0 986 612 922
Перехідний кабель для форсунок Bosch Piezo* (комплект 6 штук)	0 986 613 922

	№ у каталозі
Інструменти для дизельних сервісів	
Перехідний кабель для форсунок Bosch (CRI 2-18, 2-20) тип «простий»	0 986 613 926
Дизельний комплект 2 (насос відкачування повітря)	0 986 610 234
Верстак для ремонту дизеля	0 986 613 300

Інструменти для ремонту та обслуговування дизельних систем



	№ у каталозі
CRIN/CRI Ступінь 3 повний комплект	
Комплект інструментів для ремонту CRIN – ступінь 3	
Містить спеціалізовані інструменти для комплексного ремонту (ступінь 3) електромагнітних форсунок CRI Bosch	
Ремонтний комплект для початківців CRIN, ступінь 3 (вантажівки)	
Комплект для початківців CRIN	0 986 610 710
Додаткове обладнання	
Комплект основних регулювальних шайб* ряд А, В, С	patrz str. 150
Комплект регулювальних шайб CRIN* ряд К, L, M, N, P	patrz str. 150
Точне стабілізоване джерело живлення	1 687 022 873
Дооснащення	
Дооснащення для форсунок CRI, ступінь 3	0 986 610 715
Комплект розширений – додатковий	
Комплект розширений для CRIN (виробляється для ринку США та Японії)**	0 986 610 845
Комплект регулювальних шайб CRIN**	patrz str. 150
* Необхідно замовляти як запасні частини, а не як діагностичне обладнання. Це запчастини групи Дизель.	
**Продукція – Японія: 0 445 120 047, 048, 049, 058, 072, 073, 076, 090, 091, 093, 095, 109, 126, 243, Продукція – США: 0 445 120 008	

Інструменти для ремонту та обслуговування дизельних систем



	№ у каталозі
CRI/CRIN Ступінь 3 повний комплект	
Комплект інструментів для ремонту CRI ступінь 3	
Містить спеціалізовані інструменти для комплексного ремонту (ступінь 3) електромагнітних форсунок CRI Bosch	
Ремонтний комплект для новачків CRI рівень 3 (легкові)	
Комплект для початківців CRI	0 986 610 700
Додаткове обладнання	
Комплект основних регулювальних шайб* ряд А, В, С	patrz str. 150
Комплект регулювальних шайб CRIN* ряд К, L, M, N, P	patrz str. 150
Точне стабілізоване джерело живлення	1 687 022 873
Дооснащення	
Дооснащення форсунок CRIN, ступінь 3	0 986 610 705

	№ у каталозі
Denoxtronic	
Denoxtronic 2	
0 986 610 450	
Тестовий комплект Denoxtronic 2 у валізі. Розроблено для тестування систем очищення вихлопних газів типу DENOX 2. Використовується для діагностики системи в автомобілі: наприклад, для перевірки герметичності системи, а також продуктивності пресування модуля пресування та блоку дозування.	
Додаткове обладнання	
Модуль дозування DNOX 2.2	0 986 610 522
Комплект інструментів для демонтажу модуля Denoxtronic 3.x	0 986 610 680

Інструменти для ремонту та обслуговування дизельних систем

№2 у каталозі

Основне випробувальне та ремонтне обладнання компонентів системи Depoxtronic (Depox)

Базова станція для ремонту та тестування модулів Depox 0 986 613 880

Можливі варіанти додаткового спецобладнання та його дооснащення */**

Комплект обладнання для дооснащення комплекту Depox 2.1 до Depox 2.2 0 986 610 541

Комплект обладнання для тестування модуля Depox 2.2 - повний 0 986 610 561

* конфігурації в окремих групах дозволяють придбати обладнання для тестування тільки вибраного типу модулів Depox

** тут представлені основні комплекти обладнання, які потребують використання додаткового обладнання в залежності від типу модуля та тестера KTS серії 350, 460, 540, 560, 570, 590, 960, 980 із запущеним компонентом ESI K2 - Ремонт дизельних компонентів.

Додатково необхідно використовувати комплект для вимірювання герметичності з'єднань за допомогою формувального газу. Деталі доступні у файлах пропозиції.

Інструменти для ремонту та обслуговування дизельних систем



№2 у каталозі

Інструмент для ремонту насосів-форсунок UI-P для легкових автомобілів - ступінь 3 (ремонт і регулювання електромагнітних клапанів)

Інструменти для ремонту UI-P Рівень 3

Використовується для регулювання ходу голки, залишкових зазорів і тиску пружини компонентів електромагнітного клапана.

Комплект інструментів UI-P Рівень 3 0 986 610 825

Аксесуари

Кутовий диск 0 986 613 425

Монтажна пластина 0 986 613 429

Вимірювач сили тиску 0 986 612 997

Для використання комплекту потрібні спеціальні лещата для ремонту насосів-форсунок, номер 0986613400

Для ремонту нижньої частини форсунки потрібні додаткові спеціалізовані інструменти.

Інструменти для ремонту та обслуговування дизельних систем



№2 у каталозі

Діагностичний комплект PC/LD для систем Denoxtronic в легкових автомобілях і фургонях

Комплект PC/LD

0 986 613 900

За допомогою тестового набору Denoxtronic PC/LD і тестера KTS ви можете перевірити компоненти системи доочищення вихлопних газів Denoxtronic від компанії Bosch

Застосування для транспортних засобів: Audi, BMW, Fiat, Ford, Infiniti, Iveco, Land Rover, Mazda, Mercedes, Range Rover, Renault, Seat, Skoda, Volkswagen

Інструменти для ремонту та обслуговування дизельних систем



№2 у каталозі

Мірна система для вимірювання переливу форсунок форсунок CRI/CRIN

Пристрій для вимірювання дозування палива

0 986 612 950

Вимірювач зворотної дози форсунки використовується для виявлення несправних форсунок у системах Common Rail. Вимірювач використовується для форсунок

Інструменти для ремонту та обслуговування бензинових систем



№2 у каталозі

Комплект BTG 5120 для професійного обслуговування та ремонту бензинових форсунок Bosch

BTG 5120

0 986 615 637

За допомогою професійного набору можна якісно замінити ущільнювальне кільце круглого перерізу з боку камери згоряння (тефлонова прокладка), ущільнювальне кільце та роз'єднувальні елементи форсунок високого тиску. (HDEV).

Застосування для транспортних засобів: Audi, BMW, BYD, ChangAn, Cherry, Daimler, DongAn, Ferrari, Fiat, Ford, Foton, GAC, Gelly, GM, Greatwall, Haima, Honda, Hyundai, JAC, Jaguar, Nissan, Opel, Porsche, PSA, SAIC, Seat, Skoda, Suzuki, Volkswagen, Volvo

13

Прилади для калібрування активних систем допомоги водію ADAS

DAS 3000 S20	106-108
Комплекти мішеней та килимків для DAS 3000	109
DAS 3000 Розширення фронтального радару LIDAR.	110
DAS 3000 Симулятор Doppler	110
SCT 815 S1	111
SCT 815 S2.	111
SCT 415	112
SCT 415 Nissan.	112
Прилади активного/пасивного налаштування радіолокаційних датчиків	112
Калібрувальні мішені DAS 3000	113-118

DAS 3000 S20

Комплект для налаштування і калібрування фронтальних радарів і камер

Bosch Connected Repair



DAS 3000 S20	
№ у каталозі	0 684 300 109

Обсяг поставки

- Калібрувальний пристрій з візком і точними вимірювальними балками (балки також використовуються для підвищення калібрувальних дошок, призначених для певної марки)
- Пружинне гальмо з пуансоном – стабільне налаштування комплекту
- Велика полиця для діагностичного комп'ютера
- Плата VW - дзеркало для радара
- Комплект камер в балці (визначення геометричної осі)
- Контактна плата для вимірювання відстані
- Комплект затискачів, встановлених на шину колеса з бортом
- Пакет програм ADAS

Увага! У комплект повинні входити відповідні набори плат STARTER KITS або окремі калібрувальні плати.

ЗАПЧАСТИНИ	
Тримач для коліс Bosch 1шт (СТА 100-1)	1 688 120 190
Плата контактів (СТА 104-1)	1 681 320 090
Тримач плати 1 (зелений)	1 685 720 380
Тримач плати R (червоний)	1 685 720 384



Комплекти плат STARTER KITS GEN2 для DAS 3000	
Стартовий комплект [Starter Kit] 1.1	№ у каталозі
Коробка + 2 плати: Коробка (1690381216), Mercedes тип 1 СТА 210-1 (1688130312), Універсальний тип 1.1 (1688130261)	S P09 000 020



Комплекти плат STARTER KITS GEN2 для DAS 3000	
Стартовий комплект [Starter Kit] 1.2	№ у каталозі
Коробка + 2 плати: Коробка (1690381216), Mercedes тип 1 СТА 210-1 (1688130312), Універсальний тип 1.1 (1688130261), Універсальний тип 2 (комплект 2 x СТА 218-1) (Renault / Infinity тощо) (2x1 688 130 311 = комплект S P09 000 021)	S P09 000 019



№ у каталозі

Стартовий комплект [Starter Kit] 2.1**S P09 000 013**

Коробка + 8 плат: Коробка (1690381216), Mercedes тип 1 СТА 210-1 (1688130312), Універсальний Тип 1.1 (1688130261), Mazda Тип 1 СТА 209-1 (1 688 130 318), Mazda Тип 2 (Комплект 2 x СТА 208-1) (2x1 688 130 429 = комплект S P09 000 026), Nissan Тип 1 (Комплект 2 x СТА 213-1)

(2x1 688 130 309 = комплект S P09 000 023), Nissan Тип 2 (Комплект 2 x СТА 212-1) (2x1 688 130 310 = комплект S P09 000 024), Toyota Тип 1 СТА 216-1 (1 688 130 287), Toyota Тип 3 СТА 217-1 (1 688 130 355)



№ у каталозі

Комплекти плат STARTER KITS GEN2 для DAS 3000**Стартовий комплект Starter Kit 2.2****S P09 000 004**

Коробка + 12 плат: Коробка (1690381216), Mercedes Тип 1 СТА 210-1 (1688130312), Універсальний Тип 1.1 (1688130261), Mazda Тип 1 СТА 209-1 (1 688 130 318), Mazda Тип 2 (Комплект 2 x СТА 208-1) (2x1 688 130 429 = комплект S P09 000 026), Nissan Тип 1 (Комплект 2 x СТА 213-1) (2x1 688 130 309 = комплект S P09 000 023), Nissan Тип 2 (Комплект 2 x СТА 212-1) (2x1 688 130 310 = комплект S P09 000 024), Toyota Тип 1 СТА 216-1 (1 688 130 287), Toyota Тип 3 СТА 217-1 (1 688 130 355), Honda Тип 1 (Комплект 2 x СТА 203-1) (2x1 688 130 292 = комплект S P09 000 022), Honda Тип 3 СТА 205-1 (1 688 130 349) Універсальний Тип 2 (Комплект 2 x СТА 218-1) (Renault / Infiniti тощо) (2x1 688 130 311 = комплект S P09 000 021) Mitsubishi Тип 1 (Комплект 2 x СТА 211-1) (2x1 688 130 385 = комплект S P09 000 025)

Комплекти килимків для калібрування камер

№ у каталозі

Комплекти для калібрування з килимками для камери 360° для Групи VW (СТА 500-1)

1 688 130 800

№ у каталозі

Комплект для калібрування з килимками для камер заднього виду для Групи VW (СТА 501-1)

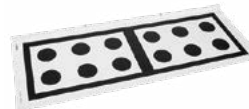
1 688 130 801

№ у каталозі

Комплект для калібрування з килимками для камер заднього виду для Групи MB (СТА 511-1)

1 688 130 811

СТА XXX-X = Calibration Tool Accessories (аксесуари для інструментів калібрування)

DAS 3000

РОЗШИРЕННЯ



	№ у каталозі
LIDAR СТА 150-1 Плата Lidar (група VW)	1 688 132 052

У комплект поставки входить кріплення для DAS 3000

Лазерний далекомір GLM120	1 687 010 642
----------------------------------	----------------------

Для точного регулювання висоти плати LIDAR.
Потрібно замовляти, якщо GLM120 недоступний у SCT 815.

DAS 3000

СИМУЛЯТОР DOPPLER



	№ у каталозі
СИМУЛЯТОР DOPPLER	1 688 132 056

Комплект симулятора Doppler з тримачем для DAS 3000,
задній та бічний радар (СТА 105-1)



	№ у каталозі
SCT 815 S1*	0 684 300 113

Пристрій з дзеркалом у формі піраміди для калібрування датчика відстані системи ACC.
Для автомобілів Kia, Hyundai, Toyota/Lexus і Honda. У комплект входить:

- Калібрувальний пристрій із дзеркалом
- Інструкції з монтажу відповідно до марки/моделі/року
- Далекомір GLM120/150 для вимірювання відстані та висоти

* Можливість використання наявного лінійного лазерного модуля з пристроєм SCT 415 або SCT 1415

SCT 815 S2	0 684 300 114
-------------------	----------------------

Пристрій з дзеркалом у формі піраміди для калібрування датчика відстані системи ACC. Для
автомобілів Kia, Hyundai, Toyota/Lexus і Honda. У комплект входить:

- Калібрувальний пристрій із дзеркалом
- Інструкції з монтажу відповідно до марки/моделі/року
- Далекомір GLM120/150 для вимірювання відстані та висоти
- Модуль лінійного лазера розташовується відносно поздовжньої центральної площини транспортного засобу



№ у каталозі

Інструменти для статичного калібрування

ПЕРЕДНЯ КАМЕРА:

SCT 415 1 690 380 120

Автономний пристрій для встановлення плат на спеціалізовані транспортні засоби. Референтні коригування поздовжньої центральної площини автомобіля виконуються за допомогою лазерного променя.

SCT 415 Nissan 1 690 380 104

Окремий пристрій для кріплення плат на спеціалізовані автомобілі Nissan. Референтні коригування поздовжньої центральної площини автомобіля виконуються за допомогою лазерного променя. У комплект входить "P-assist post" - стійки для установки осі симетрії відповідно до вимог Nissan



№ у каталозі

Пристрої пасивного налаштування радіолокаційних датчиків
ФРОНТАЛЬНИЙ РАДАР:

RSAD 100 (Mercedes) для датчика радара 1 690 380 004

валізка з приладом і спеціальний ключ для регулювання

RSAD 100 (Chrysler) для датчика радара 1 690 380 003

валізка з приладом і спеціальний ключ для регулювання

Калібрувальні мішені DAS 3000

13

№ у каталозі

Mercedes-Benz
Тип 1 (СТА 210-1)

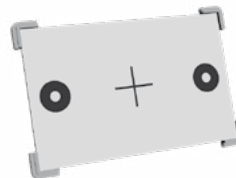

1 688 130 312

A-Klasse [176] |
B-Klasse [246] |
C-Klasse [204],
Facelift | C-Klasse
[205] 2014- | CLA
[117] | E-Klasse
[211] 2002-2009 |
E-Klasse [212]
[213] | E-Klasse
Coupe [207]
[238] | GLC [253] |
GLK [204],
Facelift | V-Klasse/
Vito [447] i
[448], MB Sprinter

№ у каталозі

СТА 200-1
UNIVERSAL Тип 1.1 (версія для DAS 3000)



1 688 130 261

Kia/Hyundai/Fiat/
PSA/Opel

№ у каталозі

Mazda
Тип 1 (СТА 209-1)

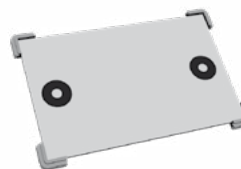

1 688 130 318

Серія-2 [DJ, DL]
Серія-3 [BM]
05.2013 – 2016
CX 3 [DK] 2015-
CX 5 [KE] 2012 –
2016
MX 5 [ND]

СТА XXX-X = Calibration Tool Accessories (аксесуари для інструментів калібрування)

Калібрувальні мішені DAS 3000

№ у каталозі

Mazda

Тип 2 (комплект 2 x СТА 208-1)



(2 x 1 688 130 429)

sense Technologie
Serie-3 / 6
CX 3
CX 5
CX 9

№ у каталозі

Nissan

Тип 1 (комплект 2 x СТА 213-1)



(2 x 1 688 130 309)

Nissan Qashqai J11

№ у каталозі

Nissan

Тип 2 (комплект 2 x СТА 212-1)



(2 x 1 688 130 310)

Nissan X-Trail T32

СТА XXX-X = Calibration Tool Accessories (аксесуари для інструментів калібрування)

Калібрувальні мішені DAS 3000

№ у каталозі

Toyota

Тип 1 (СТА 217-1)

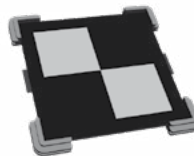

1 688 130 287

Toyota Auris [E18];
Avenis [T27]
Aygo [B4]; C-HR
2017-X10/X50
Corolla [E18]; Mirai
[JPD10] 06.2015;
Prius [W30] 04.2009;
Prius [W40] 03.2012;
RAV4 [A4] 12.2012;
Verso [R2] 01.2016;
Yaris [P13] 05.2015-
03.2017

№ у каталозі

Toyota

Тип 3 (СТА 217-1)

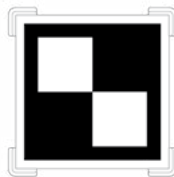

1 688 130 355

Hilux [N12] [N13]
06.2015
RAV4 [A4] 10.2015
RAV4 [A4] 10.2015

№ у каталозі

Honda

Тип 1 (комплект 2 x СТА 203-1)



(2 x 1 688 130 292)

Jazz [GK] 2015-
Civic (9) 2012-2016,
Civic 2016-2017 Тип KG,
HR-V[RU] 2015-

СТА XXX-X = Calibration Tool Accessories (аксесуари для інструментів калібрування)

Калібрувальні мішені DAS 3000

№ у каталозі

Honda

Тип 2 (СТА 204-1)



1 688 130 297

Honda лише для
США / відстань 6 м

№ у каталозі

Honda

Тип 3 (СТА 205-1)



1 688 130 349

Accord (9) [CR] 2014
CR-V (4) RM 2012-
2015
Civic 2016-2017
NonKG

№ у каталозі

Калібрувальні плати (універсальні) для Renault, Smart, Infiniti,

Тип 2 (комплект 2 x СТА 218-1)



(2 x 1 688 130 311)

Infiniti QX70 [Y51] 2013- = FX Serie
-2013 Opel Movano B (odl. 3m)
Smart ForFour [543.0], ForTwo
[543-3-4] Renault Twingo III, Master
III, Megane III, Scenic III, Espace
V, Talisman, Megane IV, Koleos II,
Scenic IV, Kadjar, Koleos II, Grand
Scenic III [JZ] Grand Scenic IV [R9]

СТА XXX-X = Calibration Tool Accessories (Аксесуари для інструментів калібрування)

Калібрувальні мішені DAS 3000

13

№ у каталозі

Mitsubishi

Тип 1 (комплект 2 x СТА 208-1)

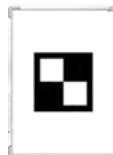

(2 x 1 688 130 385)

Eclipse Cross
Outlander III 2012

№ у каталозі

Kia / Hyundai

Тип 3 (СТА 207-1)



1 688 130 316

(Hyundai) Genesis,
SantaFe [DM]-2015
(KIA) Sorento [XM]
2009-2015

Калібрувальні мішені DAS 3000

№ у каталозі

Toyota/Lexus

Тип 2 (СТА 219-1)



1 688 130 328

Avensis [T27#]
Verso [R2#] 2016-01
Auris / Corolla [E18#]
Yaris [P13#] 2015-05
- 2017-03,
Yaris [P13#] 2017-03
Aygo [B4#]

СТА XXX-X = Calibration Tool Accessories

Калібрувальні мішені DAS 3000

№ у каталозі

Тримач для плати Alfa Romeo
(magenta)



1 685 720 383

Замовляти 2 шт.